

# Jonsered®

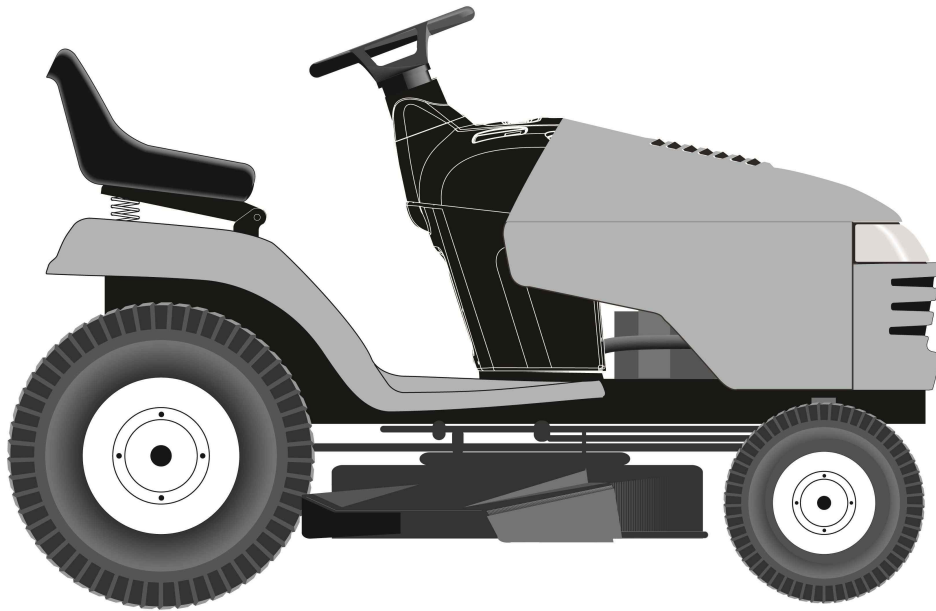

## 2754GTHi

---

**승용잔디깎기 간편 사용방법**

# 2754GTHi 승용잔디깎기 간편 사용방법

## ● 주차브레이크 사용방법

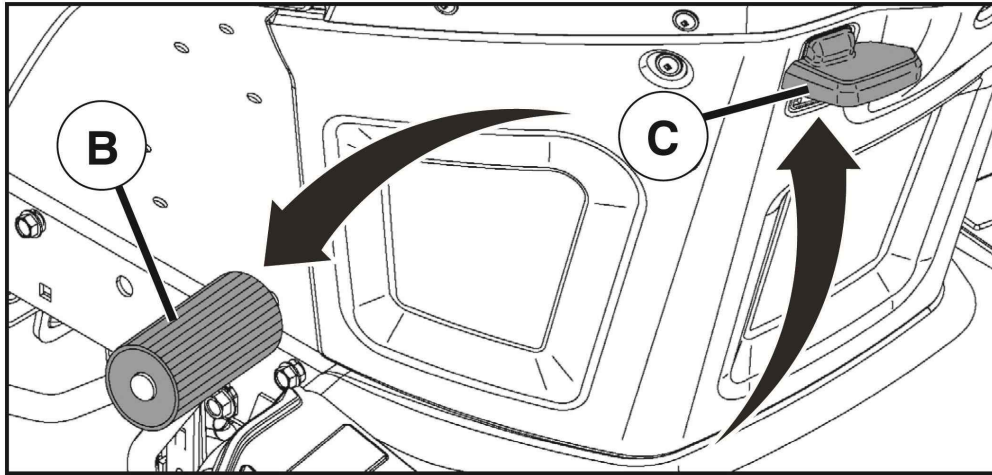

- 브레이크 페달 "B" 를 왼쪽발로 누른상태에서 주차레버 "C" 를 위로 올린 상태에서 브레이크 페달에서 발을 놓으면 브레이크가 걸린 상태에서 주차를 하실수 있습니다.

주의 : 엔진의 시동이 걸린후에 주차브레이크를 사용하면 차량에서 내린후에도 엔진이 정지되지 않습니다. 점검시에는 반드시 엔진을 정지 시킨후 작업을 해야 합니다.

## ● 장비 정지시

1. 잔디날 회전 스위치를 정지 위치에 놓습니다. (☒).

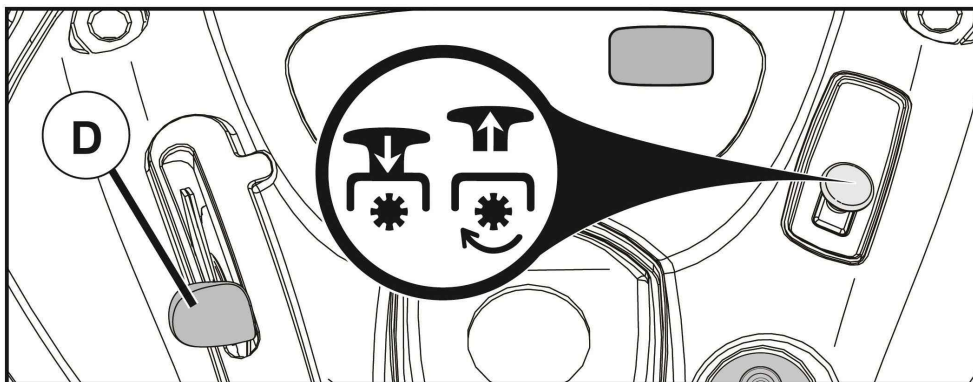

(☒) 잔디날 회전 정지 위치

(☑) 잔디날 회전 위치

2. 브레이크 페달을 눌러 장비를 정지시킵니다.
3. 엔진 악셀레버 "D" 를 저속위치로 내립니다.
4. 엔진스위치 패널(SSI)에 있는 정지버튼 "F" 를 눌러 엔진을 정지 시킵니다.

## ● 스마트스위치(SSI) 수동잠금

- 엔진이 완전히 정지되고 스마트스위치 정지/시동 버튼 "F"가 **녹색**으로 깜빡일때 "1"번과 "3"번 스위치를 동시에 약 2초동안 누르면 스마트스위치가 수동 잠금 상태가 됩니다.

NOTE : 스마트스위치 정지/시동 버튼 "F" 가 **청색**으로 깜박이거나 표시가 없으면 이미 차량은 잠금상태가 되어 있는것입니다.

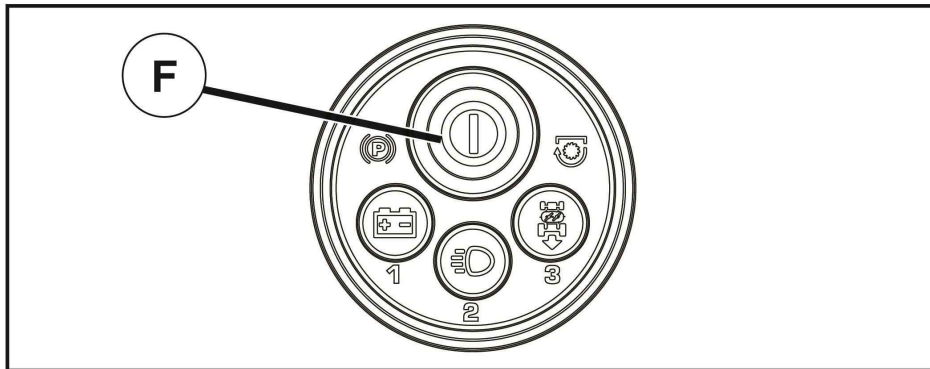

## - 스마트스위치(SSI) 안전 시스템

차량에는 작업자를 감지할수 있는 센서가 장착되어있습니다. 만약 작업자가 주차브레이크를 사용하지 않고 내리게 되면 엔진이 정지하게 될것입니다. 다시 작업을 하려면 엔진 시동을 다시 하여야 합니다 - **엔진시동 방법 참조**

● **후진시에도 작업을 아려면,**

차량에는 후진작업 감지기가 장착되어 있습니다. 후진시 작업할때는 스마트 스위치의 "G" 버튼을 누르거나 "G" 버튼의 등이 켜져 있어야 합니다.

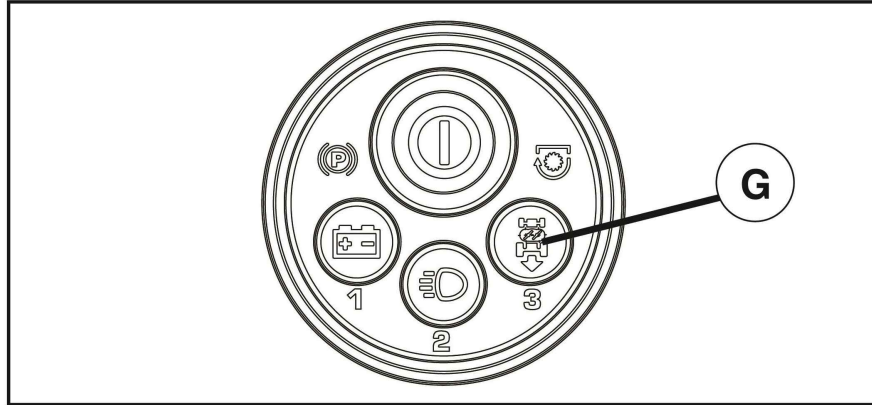

● **배터리 표시 버튼**

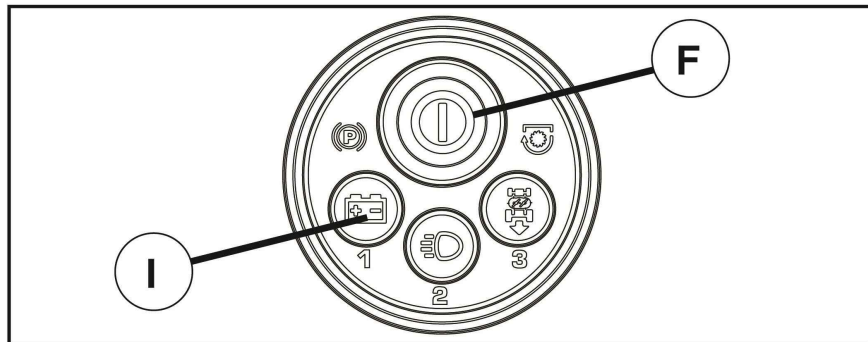

배터리 표시버튼 "I"는 현재 배터리의 상황을 표시해 줍니다. 배터리 표시는 시동비밀번호를 입력한 상태와 시동/정지 버튼 "F"의 **녹색**등이 깜빡일때에 사용할수 있습니다.

- 배터리표시 버튼 "I"를 3초간 누릅니다.
- 시동/정지 버튼 "F"에 배터리 상태가 표시됩니다.

적색 : 충전필요

적색 과 녹색 : 충전 권고

녹색 : 충전이 필요치 않음

- 배터리표시 버튼 "I"를 한번 더 누르면 표시가 꺼집니다.

## ● 엔진 시동

NOTE : 공장출하시 비밀번호는 "321"로 셋팅되어 있습니다. 만약 변경시에는 비밀번호 변경방법을 참조하시기 바랍니다.

### 스마트스위치 시동 경고 등

스마트스witch는 차량의 안전장치와 연결되어 작동하도록 프로그래밍 되어있습니다. 엔진시동이 되지 않으면 아래의 경고내용을 해결하신후 시동하시기 바랍니다.

- 주차브레이크 등표시 (CC) 주차 브레이크를 사용하지 않으면 표시됩니다.  
브레이크를 밟아서 등을 꺼주십시오
- 잔디날 회전 스위치 (EE)가 깜빡일 경우 잔디날 회전스위치를 정지위치에 두어  
등을 꺼주십시오.

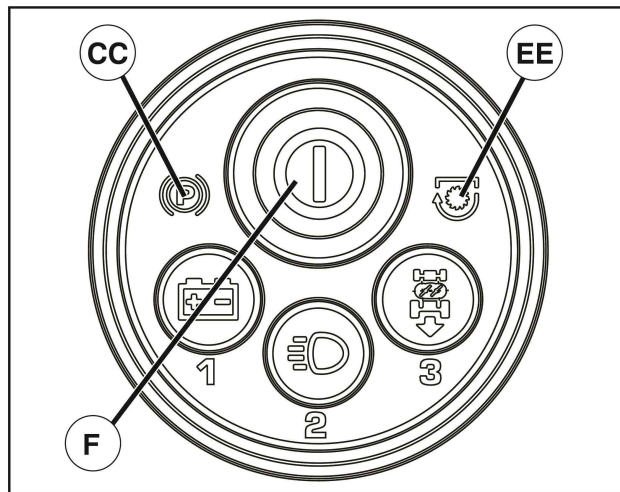

### 시동전

- 전/후진 페달에서 발을 떼십시오
- 잔디날 회전 스위치를 정지위치에 놓으십시오
- 좌석에 착석하여 왼발로 브레이크를 깊게 누르십시오.

### 시동

1. 스마트스위치(SSI)에 "F"버튼을 한번 누르면, **청색**이 깜빡입니다.
  2. 스마트스위치(SSI)에 비밀번호를 누르십시오.  
만약 비밀번호가 맞지 않으면 **적색**으로 깜빡입니다. 이때 버튼에 **청색**이 깜빡일때 까지 기다렸다가 다시 정확한 비밀번호를 누르십시오.  
비밀번호가 확인되면 버튼에 **녹색**이 켜지게 되며, 시동이 걸립니다.
- 본 차량에 장착된 엔진은 자동쇼크가 장착된 엔진으로 쇼크가 필요 없는 엔진입니다.

## ● 스마트스위치(SSI) 비밀번호 변경방법

공장출하시 스마트스위치 비밀번호는 "321"로 셋팅되어 있습니다.  
비밀번호를 변경 혹은 리셋시킬때에는 좌석에 착석하지 않고 해야 합니다.

1. 스마트스위치(SSI)에 버튼 "**F**"를 한번누릅니다.  
이때 **청색**등이 깜빡입니다.
2. "**1**" 번과 "**3**"번 버튼을 동시에 3초 정도눌러 완전한 **청색**등이 들어오게 합니다.
3. 숫자를 이용하여 비밀번호를 입력합니다. 비밀번호는 5자리까지 설정할수 있습니다.
4. 비밀번호를 입력후 다시 "**F**"버튼을 누릅니다.

비밀번호 입력이 등록 완료되면 **녹색**등으로 표시가 됩니다.

만약 등록이 되지 않으면 **적색**등이 깜빡이며, 이때 다시 위의 2번부터 다시 시도해 주십시오.