

# Jonsered®



---

## 한글 사용자 통합설명서

장비를 사용하기 전, 반드시 읽어보시고 반드시 숙지하신 후 사용하시기 바랍니다.

587 89 87-26

# 1. 안전규칙 (승용잔디깎기의 안전한 작업실행)



**중 요 :** 본 장비는 많은 부속들이 고속에서 높은 에너지로 작동하는 기계입니다.

고속으로 회전하는 칼날은 신체의 일부를 절단 할 수 있으며, 사물들이 부딪혀 날아 갈 수 있습니다. 심각한 부상의 위험을 최소화하기 위하여 장비를 작동할 때는 적절한 의류 및 안전장비를 사용해야 합니다. 본 설명서의 지침을 따르지 않으면 중상 또는 죽음에까지 이를 수 있다는 것을 명심하십시오.

## 1. 일반적인 동작

본 장비를 안전하게 사용하면 사망 또는 심각한 부상의 위험을 방지하거나 최소화 할 수 있습니다. 안전하지 못한 작업은 위험 요소를 증가 시킵니다. 본 장비를 사용할 시, 항상 다음 사항들을 준수 하십시오.

- 본 설명서를 숙지하지 않은 자는 본 장비의 사용을 허용하지 마십시오.
- 작업 시, 파편이 빠른 속도로 날아가므로, 항상 주변 사람들과 최소 30미터 이상의 거리를 유지하십시오. 작업 영역에 다른 사람이나 애완동물이 접근할 시, 즉시 장비의 엔진을 정지 하십시오. 미성년자는 본 장비를 사용할 수 없습니다.
- 엔진을 작동하기 전, 날(칼날)과 바퀴 부분이 묶여 있거나 제대로 움직이는지 반드시 확인하십시오.
- 엔진이 작동하고 있는 동안 날(칼날), 벨트, 체인, 폴리 등에서 손과 발을 멀리 두고 절대 데크 아래쪽은 손으로 잡지 마십시오.
- 본 장비는 장난감이 아닌 강력한 기계입니다. 잔디와 식물을 절단하는 것 외에 다른 용도로 절대 사용하지 마십시오.
- 응급 상황 발생 시, 신속하게 날(칼날)을 정지 시키고, 엔진을 작동을 멈춘 후, 기계에서 내리십시오.
- 운전자는 장비에서 떠날 때마다 날과 엔진을 정지 시켜야 합니다. 데크 하단부에 잔디 또는 파편들을 청소하기 위해 정지하는 경우, 엔진 정지 후, 약 5분후에 플러그를 제거하고, 청소하십시오.
- 절대적으로 필요한 것이 아니라면, 후진하면서 제초 작업을 하지 마십시오. 후진 전과 후진 중에는 항상 아래와 뒤를 살피십시오.
- 자갈길 또는 일반 도로를 지나거나 작업 외 이동 시 날(칼날)을 반드시 정지 시키십시오.
- 젖어 있거나 미끄러운 상황에서는 특별한 주의를 요합니다.
- 어떤 상황에서도 장비의 표준 부속을 임의로 교체, 변경하지 마십시오. 장비의 임의 수정은 심각한 손상을 야기하며, 모든 보증이 무효화 됩니다.
- 기계에서 이상한 소음이나 진동이 생기면 즉시 기계를 멈추고 플러그를 제거한 후 수리하십시오.
- 절대 동승하지 마십시오.
- 통계에 의하면 60세 이상의 작업자들이 승용 잔디깎기와 관련된 부상 비율이 높은 것으로 나타나고 있습니다. 이러한 작업자들은 중상에서 그들 자신과 다른 사람들을 충분히 보호할 수 있을 만큼 안전하게 승용 잔디깎기를 작동할 수 있는지 그들의 능력을 평가하는 것이 좋습니다.
- 본 장비를 사용하여 작업할 시 서두르지 마십시오.  
늘 주변을 잘 살피고 장비 작동 외에 행동을 할 때는 반드시 기계의 엔진을 정지시키고 장비를 100% 제어할 수 있는지 확인하십시오.
- 피로한 상태, 술, 약물 또는 기타 시력, 주의력, 협응 능력 및 판단력에 영향을 미칠 수 있는 물질의 영향을 받는 상태에서는 절대 이 장비를 사용해서는 안됩니다.
- 날이 밝은 상태에서만 사용 하며, 도로 근처에서 작업 시, 주변 차량에 주의하십시오.

## 2. 경사진 곳에서의 작동

경사면에서의 작동은 심각한 부상을 초래할 수 있는 미끄럼, 추락 사고가 일어날 수 있으므로 모든 경사면에서는 주의가 필요합니다. 경사면에서의 작동이 불안한 경우 절대 사용하지 마십시오. 경사면에서 작동할 시, 다음 사항

을 준수하십시오.

- 필요하지 않으면 경사면에서 방향 전환을 하지 마십시오. 필요하다면 천천히 점차적으로 전환 하십시오.
- 작동 전, 항상 바위, 나무와 같은 개체들을 제거하십시오.
- 도랑 또는 제방 등에서 작업하지 마십시오.
- 경사가 20도 이상 되는 지나치게 가파른 경사면에서 작업하지 마십시오.
- 땅이 젖어 있는 상태에서 사용하지 마십시오. 미끄러움으로 인한 사고가 발생할 수 있습니다.
- 낮은 속도로 작업하십시오. 경사에서 작업 중 멈추거나 기아를 이동시킬 필요가 없도록 낮은 기아를 선택하십시오.
- 풀통 및 그 밖의 부수장치의 사용 시, 특별히 주의하십시오. 이것들은 기계의 안정성을 변화시킬 수 있습니다.
- 경사를 오르내리면서 잔디를 깎으십시오. 절대로 횡으로 운전하지 마십시오.
- 경사에서 시동을 걸거나 멈추지 마십시오. 만약 타이어가 견인력을 잃으면 날을 정지시키고, 천천히 똑바로 경사를 내려오도록 하십시오.

### 3. 어린이와 애완동물에 대한 안전

운전자가 어린이와 애완동물의 존재에 대한 경각심을 가지고 있지 않으면, 비극적인 사고가 발생할 수 있습니다. 어린이들은 종종 기계와 잔디 깎기 활동에 매료되므로, 마지막으로 그들을 보고 그곳에 남아 있을 것 이라는 가정을 절대 하지 마십시오. 본 장비를 작동할 때에는 다음 주의사항들을 반드시 준수하십시오.

- 작업영역에서 어린이 및 애완동물과 30미터 거리를 유지하고 그들이 성인 관리 하에 있도록 하십시오.
- 어린이 및 애완동물이 작업영역으로 다가오면 장비를 정지시키고, 경고합니다.
- 성인 이외에 미성년자는 본 장비를 사용할 수 없습니다.
- 잘 보이지 않는 모퉁이나 나무 등 다른 개체에 접근할 때 각별한 주의가 필요합니다.
- 어린이들을 태우지 마십시오. 어린이가 떨어져 심각한 사고를 당할 수 있습니다.

### 4. 연료(휘발유) 안전 관리

- 휘발유는 매우 위험한 가연성 액체입니다. 가연성 증기를 방출하며, 쉽게 발화하여 화재 또는 폭발의 원인이 될 수 있습니다. 절대 휘발유의 위험을 간과하지 마십시오.
- 배기가스에는 무취, 무미의 치명적 유독가스인 일산화탄소를 포함되어 있으니, 적절한 환기가 되지 않는 밀폐된 공간에서는 작동하지 마십시오.
- 연료 보관 통은 사용 목적에 맞게 설계되어 열과 불에 안전한 인가된 통을 사용하며, 어린이의 손이 닿지 않는 곳에 모든 연료와 오일을 보관하도록 하십시오.
- 장비를 사용하지 5년이 된 시점에는 의무적으로 연료 계통의 고무와 마모되거나 손상된 부속을 모두 교체 사용 하십시오.
- 주유 시, 반드시 엔진이 정지된 상태에서 주유해야 하며, 연료를 취급할 때는 주변에 그 누구도 흡연을 해서는 안됩니다. 주유가 끝나면, 연료뚜껑 및 오일뚜껑은 완벽하게 닫아주시기 바랍니다.
- 연료를 쏟은 경우, 엔진을 시작하지 마십시오. 유출 영역에서 멀리 떨어져 주변에서 화재가 일어날 수 있는 경우의 수를 미리 방지하도록 하십시오. 휘발유가 일정시가 지나 증발되었을 때, 제대로 폐기물 처리할 수 있도록 유출된 연료를 제거하도록 하십시오.
- 장비를 차고지 또는 창고에 보관할 시, 엔진이 완전히 식을 때 까지 기다리십시오. 장비를 보관하는곳에 연료가 들어 있는 기계와 연료 등의 가연성 물질을 함께 보관하지 마십시오.
- 엔진이 작동하고 있는 상태에서는 조정 또는 수리를 하지 마십시오. 반드시 시동을 끄고 약 5분정도 흐른 후 스파크 플러그를 제거한 후에 조정 또는 수리하도록 하십시오.
- 절대 엔진의 설정치를 변경하지 마십시오.
- 화재의 위험에 늘 대비하십시오.

- 에어필터 또는 기화기 공기흡입구 커버를 제거한 상태에서 절대 작동하지 마십시오. 이러한 부품의 제거는 화재의 위험을 만들 수 있습니다. 에어필터 청소시 가연성 물질을 절대 사용하지 마십시오.
- 머플러와 엔진은 매우 뜨거워 심한 화상을 입을 수 있으니 엔진이 완전히 식기 전에 절대 만지지 마십시오.

## 5. 기타 안전규칙

본 장비는 부상의 위험을 최소화하기 위하여 반드시 안전하게 작동되어야 합니다. 안전하지 못한 운용은 많은 위험에 노출 됩니다. 다음 사항들을 숙지하십시오.

- 사용자는 항상 제 3자의 부상이나 손해에 대한 책임이 있습니다.
- 울타리, 나무, 건물, 바위 등에서 가까운 제초 작업을 주의 하십시오. 충격으로 사용자를 다치게 하거나 장비에 손상을 줄 수 있습니다.
- 항상 안전과 완전한 호환성을 위하여 정품의 부속을 사용하십시오.
- 늘 장비의 모든 볼트와 너트가(특히 제초 날 부분) 제대로 조여져 있는지와 장비의 작동상태를 확인하십시오.
- 제초 날은 매우 위험하므로 날을 감싸거나 확인 할 때는 반드시 장비의 작동이 멈춘 상태에서 행해져야 하며, 장갑을 착용하여야 합니다.
- 안전장치를 변조하지 마십시오. 주기적으로 그들의 동작상태를 점검하십시오.
- 엔진 가동 중에 조절 및 수리는 절대 하지 마십시오.



 주 의 : 조정 및 운반 조절, 수리 시 사고로 시동 걸리는 것을 예방하기 위하여 항상 점화 플러그 선을 빼고 작업하십시오.

 주 의 : 기아가 중립인 상태에서 경사면을 내려오지 마십시오. 승용 잔디깎기를 조절 못하게 될 수 있습니다.

 주 의 : 구입한 승용 잔디깎기 제조사에 의하여 승인된 정품의 부속만을 사용하십시오.

## <제 품 사 양>

1. 연료종류 : 무연 휘발유
2. 엔진오일 : SEA 30 (32°F 이상), SEA 5W~30 (32°F 이하)
3. 점화플러그 : 챔피온 RC12YC (간극 0.03")
4. 진행속도 : 전진 5.3 MPH  
후진 2.7 MPH
5. 타이어 압력 : 전륜 - 14 PSI  
후륜 - 12 PSI
6. 충전장치 : 3 AMP 밧데리  
5 AMP 헤드라이트
7. 밧데리 : AMP/HR - 28  
MIN. CCA -230  
CASE SIZE - U1R

## 새 승용 잔디깎기의 구입을 축하합니다.

본 잔디깎기는 최선의 가능한 신뢰성과 실용성을 주기 위해 고안, 설계, 제작 되었습니다.

쉽게 고칠 수 없는 문제에 당면하신다면, 구입처나 가장 가까운 곳의 대리점을 찾아주십시오.

저희는 유능하고 잘 훈련된 기술자와 승용 잔디깎기를 서비스 또는 수리하기에 적합한 도구를 가지고 있습니다.

본 사용자 설명서를 잘 읽고 간직하십시오. 이 지침들은 승용 잔디깎기를 적절하게 조립하고 유지할 수 있게 해줍니다.

## 사용자의 책임

- 사용자는 제대로 된 작업절차, 유지 및 보수를 위해 반드시 본 설명서를 읽어주시기 바랍니다.
- 사용자는 부상의 방지를 위해 수리 및 교환해야 할 부속을 점검해야 할 책임이 있습니다.
- 사용자는 부적절한 사용으로 인하여 제 3자에게 발생하는 손해에 대한 책임이 있습니다.
- 기계는 오직 특정 기능에 대한 지식과 안전규칙을 완전히 이해한 사람으로부터 작동 되어야 합니다.
- 미성년자 또는 어린이가 절대 기계 근처에 오지 못하게 하십시오.
- 현지법이 있는 경우, 사용자에게 대한 최소 연령을 명시할 수 있습니다.
- 절대 운전자 외에 사람이 탑승해서는 안됩니다.
- 오직 인가된 공장(판매처 및 수리점)에서만 부속품 부착이 가능합니다.
- 본 설명서에 언급되어 있지 않은 기계 구조 변경 및 개조는 엄격하게 금지합니다.
- 기계를 사용할 때, 사용자는 사고의 방지를 위해 본 설명서에 기재된 안전규칙 및 기타 일반 안전 수칙을 반드시 준수해야 합니다.

---

## TABLE OF CONTENTS

---

1. 안전규칙 .....	2
2. 조립되지 않은 부품 .....	7
3. 조립 .....	7
4. 작동 .....	10
5. 고객책임 .....	19
6. 점검 및 조정 .....	25
7. 보관 .....	31
8. 품질보증서 .....	33

## 2. 조립되지 않은 부품

### Keys

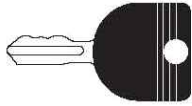

시동 키



오일 드레인 튜브



퀵 커넥트

슬로프 스위치

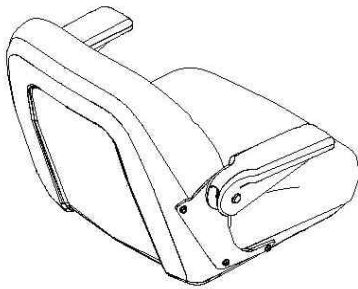
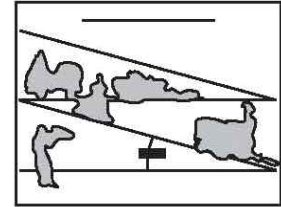

의자

### Seat

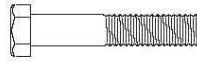

볼트

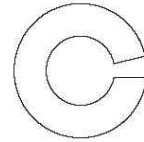

스프링와셔

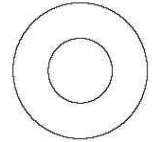

와셔

## 3. 조립

구입하신 승용 잔디깎기는 선적을 위해 조립되지 않은 부품을 제외하고는 공장에서 조립되어 있습니다. 승용잔디깎기를 안전하고 적절한 작업을 하기 위해 조립하는 모든 부품과 하드웨어는 단단히 조여져야 합니다. 적절하게 조이기 위해 필요에 따라 적절한 공구를 사용하여야 합니다. (제품에 공구는 포함되지 않습니다.)

### 1. 조립에 필요한 공구들 (제품에 공구는 포함되지 않습니다.)

소켓렌치 세트는 조립을 더 수월하게 해줍니다. 필요 렌치 사이즈는 다음과 같습니다.

- 7/16" 렌치
- 다용도 칼.
- 플라이어
- 타이어 압력 게이지

본 설명서에서 언급하는 오른쪽, 왼쪽은 작업위치에 있을 때(운전대 뒤에 앉아 있을 때)를 의미합니다.

### 2. 박스에서 본 장비를 꺼낼 때

#### 박스의 제거

- 박스에서 꺼낼 수 있는 모든 풀어진 부품들과 부품 박스들을 꺼내십시오.
- 위에서 아래로 박스의 각 모서리에 있는 선을 따라 칼을 사용해 자르고 잘라낸 판넬들을 평평하게 바닥에 놓으십시오.
- 추가로 풀어진 부품과 박스들을 확인하고 제거하십시오.

### 3. 나무케이스에서 본 장비를 꺼내기 전에..

#### 1) 배터리 점검

- 후드를 들어 올려 주십시오.
- 라벨에 표시된 기한이 넘어 갔을 시 6~10 암페어에서 최소 1시간 이상 충전하십시오.  
(충전 절차는 본 설명서의 “배터리” 부분을 참조하십시오.)

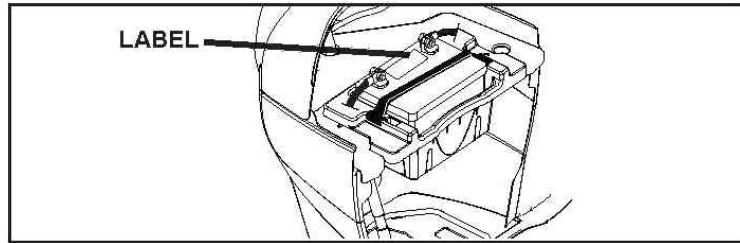

#### 2) 의자 조립

조절 손잡이를 조이기 전에 좌석을 맞추십시오.

- 좌석을 마분지 포장에 붙여 놓은 조절손잡이와 평평한 와셔를 제거하십시오.
- 좌석을 위로 돌려 마분지 포장에서 떼어내십시오.  
마분지 포장을 제거하여 버리십시오.
- 좌석을 좌석 팬에 솔더 볼트의 머리가 팬의 큰 홈의 구멍에 위치하도록 놓아주십시오.
- 솔더 볼트를 홈에 끼우기 위해 좌석을 아래로 밀어주십시오.  
그리고 좌석을 승용 잔디깎기의 뒤쪽으로 당기십시오.
- 좌석과 팬을 앞쪽으로 돌리고 조절나사와 평평한 와셔를 느슨하게 조립하십시오. 조이지는 마십시오.
- 좌석을 내리고 좌석에 앉으십시오.
- 클러치/브레이크 페달을 밟을 수 있는 편안한 위치에 도달할 때까지 좌석을 조절하십시오.
- 조절된 위치가 움직이지 않게 내리십시오.
- 좌석을 위로 올리고 조절 손잡이 및 볼트들을 확실하게 조여 주십시오.
- 좌석 팬의 구멍을 통해 좌석 스위치에 와이어 링 하니스를 연결하십시오.

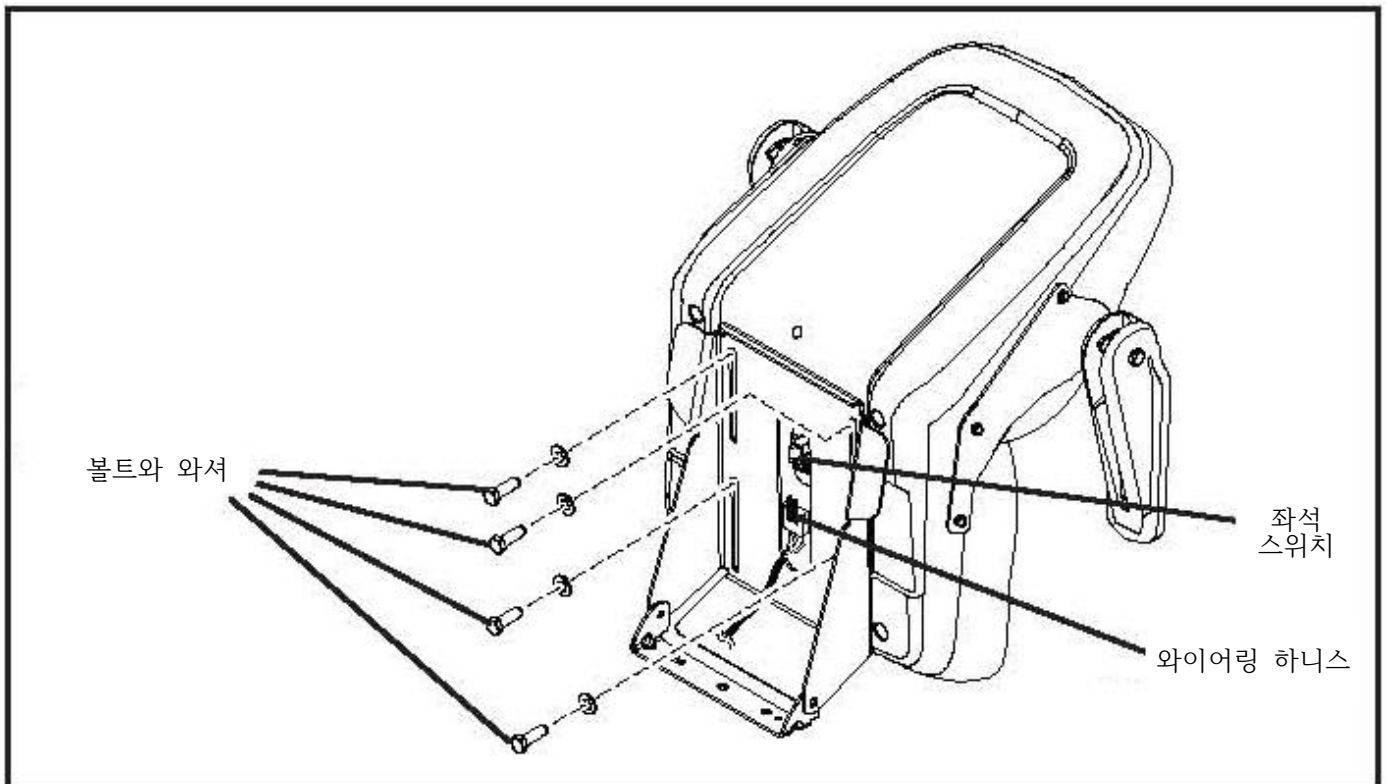



Note : 이제 나무 케이스에서 장비를 밀거나 운전할 수 있습니다.

나무케이스에서 장비를 빼내기 위해 아래의 적절한 절차를 따르십시오.

#### 4. 나무케이스에서 승용잔디깎기 빼내기(조절기들의 위치와 역할은 본 설명서의 작동방법 부분을 참조하십시오.)

- 데크의 높이 조절 레버를 가장 위쪽으로 올리십시오.
- 클러치/브레이크 페달을 밟아 주차브레이크를 풀러주십시오.
- 변속기를 걸리지 않게 하기 위해 중립상태에 위치하십시오.(“운반하기” 항목을 참조하십시오.)
- 나무케이스에서 승용 잔디깎기를 앞쪽으로 굴리십시오.

##### 1) 타이어 압력 점검

구입하신 승용 잔디깎기의 타이어는 공장에서 출하될 때, 선적을 위하여 과잉으로 부풀려 놓았습니다. 올바른 타이어 압력은 가장 좋은 제초 작업을 위해 중요합니다.

- 타이어 측면에 표기된 psi 압력으로 압력을 맞춰주십시오.

##### 2) 잔디깎기의 평형 점검

가장 좋은 절단 결과를 위해 잔디깎기는 적절하게 평형을 유지하여야 합니다. 본 설명서의 조정 및 조절 부분을 참조하십시오.

##### 3) 모든 벨트의 위치를 점검하십시오.

본 설명서의 조정 및 조절부분에서 기아, 잔디깎기 구동, 잔디깎기날 구동벨트의 교환을 위해 보여주는 그림들을 참조하십시오. 벨트가 올바른 궤도로 작동하는지 확인하십시오.

##### 4) 브레이크 시스템의 점검

승용 잔디깎기의 작동법을 배운 후 브레이크가 적절하게 조절되었는지 점검하십시오. 본 설명서의 조정 및 조절 부분을 참조하십시오.

#### 5. 사용 전, 점검 항목

- 본 설명서의 조립 지침대로 완벽하게 조립되었는가.
- 박스에서 풀려진 부품이 없는가.
- 밧데리는 적절하게 준비되고 충전되어있는가.
- 좌석은 편안하게 조절 되었고 확실하게 조여졌는가.
- 타이어들의 압력은 적당한가. (선적을 위하여 공장에서 타이어는 과잉으로 부풀려졌습니다.)
- 잔디깎기 데크는 가장 좋은 작업결과를 위해 옆과 옆, 앞과 뒤에서 적절히 평형을 유지하도록 하십시오. (타이어는 평형을 위해 적절하게 부풀어 있어야 합니다.)
- 잔디깎기의 구동벨트를 점검하십시오. 풀리 주위와 벨트지지대 안쪽에서 적절한 궤도로 되어 있는지 확인하십시오.
- 배선을 점검하십시오. 연결이 모두 잘 되어있는지 제대로 고정되었는지 확인하십시오.
- 장비를 구동하기 전에 유압조절기가 구동 위치에 있는지 확인 하십시오.

##### < 특별 주의 항목 >

- 엔진오일은 적절한 수준인가
- 연료탱크는 깨끗한, 일반적인 무연 가솔린으로 채워졌는가.
- 모든 조절(위치와 기능)이 익숙해지는가. 엔진 시동 걸기 전에 그것들을 작동 해보십시오.
- 브레이크 시스템은 안전한 작동 상태로 되어있는가.
- 승용잔디깎기를 첫 번째 사용할 때, 시동 전 변속기를 깨끗이 하는 것은 중요합니다. 적절한 시동과 변속기 청소 지침들을 따르십시오.

## 4. 작 동

R

후진

N

중립

H

고속

L

저속



쇼크



고속(RPM)



저속(RPM)



키박스



엔진정지



배터리 ON



엔진시동



차동잠금장치



클러치/  
브레이크페달



주차브레이크



절단높이



데크높이



후진 시 날  
작동 시스템



후진



전진

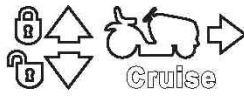

크루즈 컨트롤



헤드라이트



연료

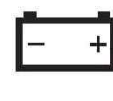

배터리



귀마개 착용



날 정지



날 작동



경고! 손 위험



작업 시, 주의 사항

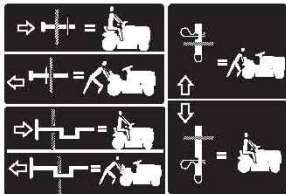

기아 빼는 방법  
(손으로 밀어야 할 상황)



본 설명서는 잠재적인 위험을 경고하기 위하여 다음과 같은 기호를 사용합니다.  
이 기호를 볼 때마다 숙지하고, 안전 메시지를 준수하십시오.  
준수하지 않을 시, 심각한 상해, 사망 또는 재산상의 손해가 발생할 수 있습니다.

**승용 잔디깎기에 대하여..**

승용 잔디깎기를 동작시키기 전에 사용자 설명서와 안전 규칙을 꼭 읽으셔야 합니다.  
 다양한 조정기와 조절기의 위치에 익숙해지도록 그림과 승용 잔디깎기를 비교하십시오.  
 향후 참조를 위해 본 설명서를 보관하십시오.

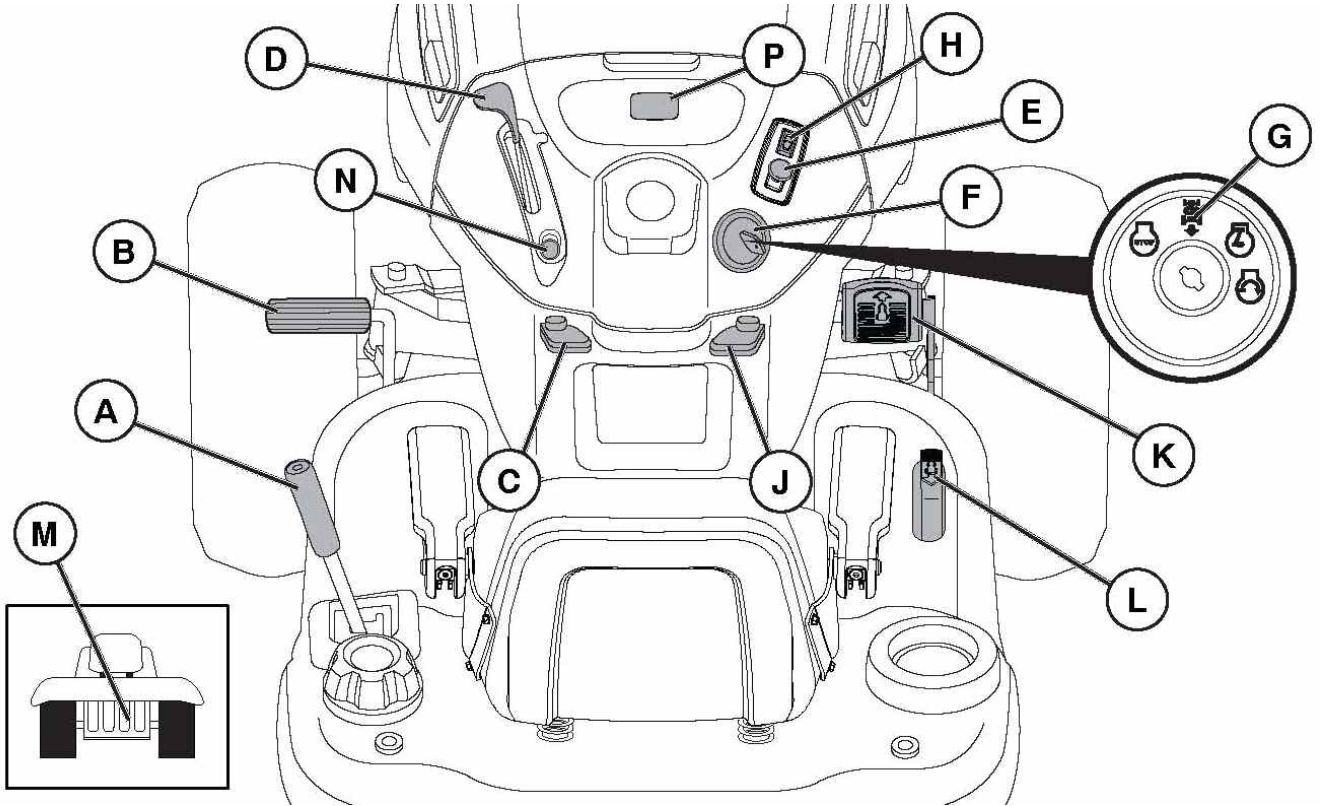

- A) 데크 높낮이 조절 레바 : 잔디를 깎을 수 있는 데크의 높이를 단계별로 조절할 수 있는 레바
- B) 브레이크 페달 : 기계를 이동 중 정지 시킬 수 있는 페달
- C) 주차 브레이크 : 기계를 전진 혹은 후진 시킬 수 있는 레바
- D) 악셀 레바 : 엔진을 공회전 상태로 두거나, 정상 속도 위치 혹은 날을 작동 시킬 수 있는 RPM 조절 레바
- E) 날 회전 버튼 : 잔디를 깎을 수 있는 날을 회전 시키는 버튼입니다.  
 (버튼이 작동 상태로 올려져 있으면 시동이 걸리지 않습니다.)
- F) 키 박스
- G) 후진 시 날 작동 위치 : 키 위치가 이곳에 위치하면 후진하면서 날을 작동 시킬 수 있습니다.
- H) 헤드라이트
- J) 크루즈 콘트롤 : 정속 주행 장치입니다.
- K) 전진 페달
- L) 후진 페달
- M) 기아 위치(FREE WHEEL)
- N) 쇼크 버튼 : 시동이 걸리면 반드시 원위치 시키십시오.
- P) 계기판



어떤 잔디깎기도 눈에 심각한 부상을 일으킬 수 있는 이물질이 눈에 들어갈 수 있습니다. 승용 잔디깎기의 작동이나 조절 혹은 수리를 할 때, 항상 보안경이나 눈 보호대를 착용하십시오. 저희는 눈과 함께 안면을 전부 보호 할 수 있는 안전 마스크나 표준형 보안경을 권장합니다.

## 승용잔디깎기 사용법

### 주차브레이크의 설정

승용 잔디깎기는 작업자 존재 감지 센서가 장착되어 있습니다. 엔진이 가동 중 일 때, 먼저 주차 브레이크를 설정하지 않고 자리를 떠나려고 하면 엔진이 꺼질 것입니다.

- 브레이크 페달(B)을 끝까지 완전히 밟고 유지하십시오.
- 주차 브레이크 레바(C)를 “걸림” 위치에 놓고 브레이크 페달에서 발을 천천히 떼어 주십시오. 페달이 원위치로 돌아오지 않고 지속적으로 눌러져 있어야 합니다. 주차 브레이크가 승용 잔디깎기를 단단히 붙잡아 줄 수 있도록 하십시오.

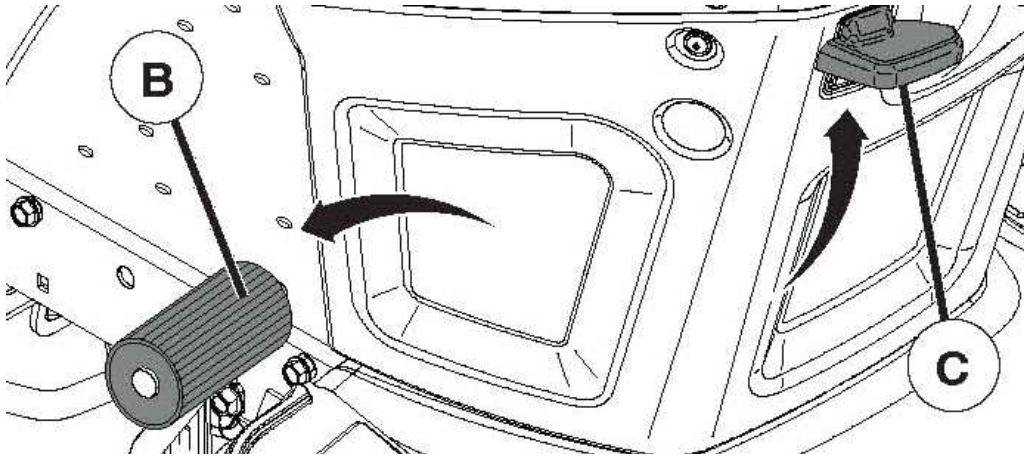

### 잔디깎기 날

- 잔디깎기 날을 정지시키기 위해서는 날 회전 버튼을 “정지”에 위치 해줘야 합니다.

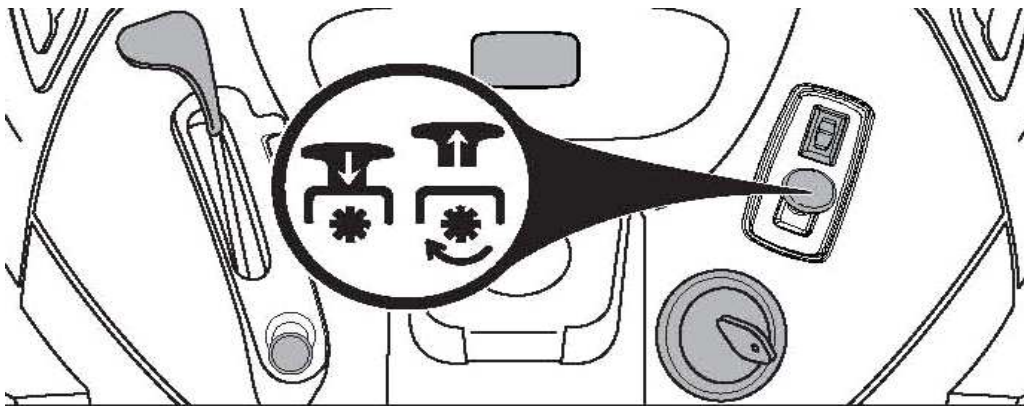

잔디 깎기날 비회전 상태



잔디 깎기날 회전 상태

## 땅에서의 진행

- 지면에서 진행을 멈추려면 브레이크 페달을 완전히 밟아 주십시오.

중요 : 전/후진 페달을 밟았다가 떼어도 중립 상태가 되지 않습니다.

## 엔진

- 악셀레바(D)를 저속위치에 놓으십시오.

NOTE : 정지 전에 악셀레바를 저속위치에 놓고 엔진을 공회전 시키지 않으면 엔진이 역화를 일으킬 수 있습니다.

- 시동 키를 "OFF" 위치로 돌리고 키를 제거하십시오.

승인되지 않은 사람이 사용하는 것을 예방하기 위해 승용 잔디깎기를 떠날 때는 항상 키를 제거하십시오.

- 엔진을 멈추기 위해 절대로 쇼크를 사용하지 마십시오.

중요 : 키박스(F)의 키를 뽑지 않고, 키가 "정지" 위치가 아닌 다른 곳에 위치해 있으면 배터리의 방전을 초래합니다.

NOTE : 엔진이 공회전 시, 뜨거운 가스가 소음기를 통해 나오게 되는데 이 때, 잔디나 풀들이 화재가 발생할 수 있습니다. 잔디위에서 정지할 때는 항상 엔진을 정지 시키십시오.

중요 : 장비를 떠날 때는 반드시 주차 브레이크를 설정 하십시오.

## 악셀레버 조정

- 잔디를 깎을 때에는 항상 악셀 레버를 고속 위치(홈이 파여진 위치)에 두고 사용하셔야 합니다.
- 엔진이 고속 위치에 있어야 배터리 충전이 정상적으로 됩니다.
- 엔진이 고속 위치에 있어야 정상적인 절단과 흡입 기능이 작동 됩니다.

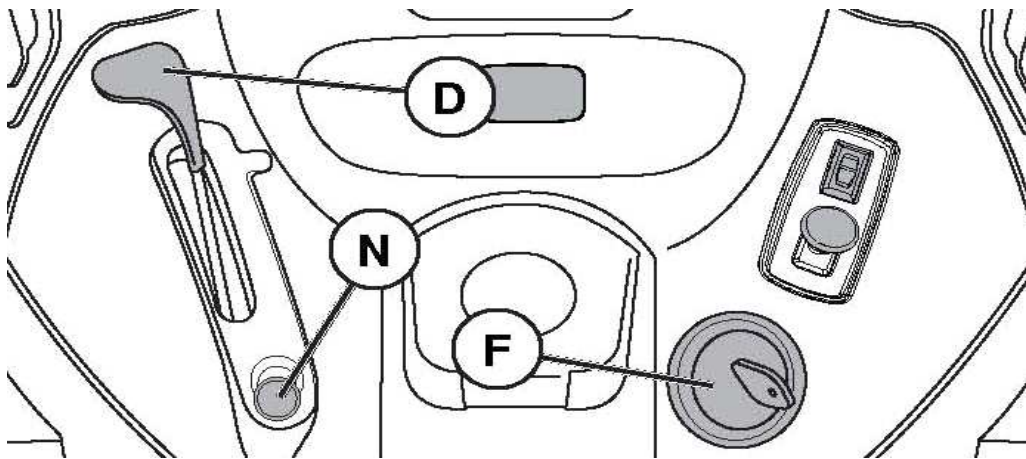

## 쇼크버튼(N)

- 쇼크 버튼은 엔진이 차가운 상태에서 사용하고, 엔진이 뜨거운 상태에서 사용하지 마십시오.
- 쇼크 버튼은 끝까지 잡아 빼서 사용하고 시동이 걸리면 다시 눌러 주십시오.



## 전진과 후진

잔디깎기의 측면에 있는 페달을 이용하여 전진 및 후진 속도를 조절합니다.

- 잔디깎기의 시동을 걸 때는 페달을 밟지 않고, 중립 상태에서 브레이크를 밟고 시동을 걸어 주십시오.
- 주차브레이크를 풀어주십시오.
- 전,후진 페달을 천천히 밟아 기계가 천천히 움직이도록 하십시오.

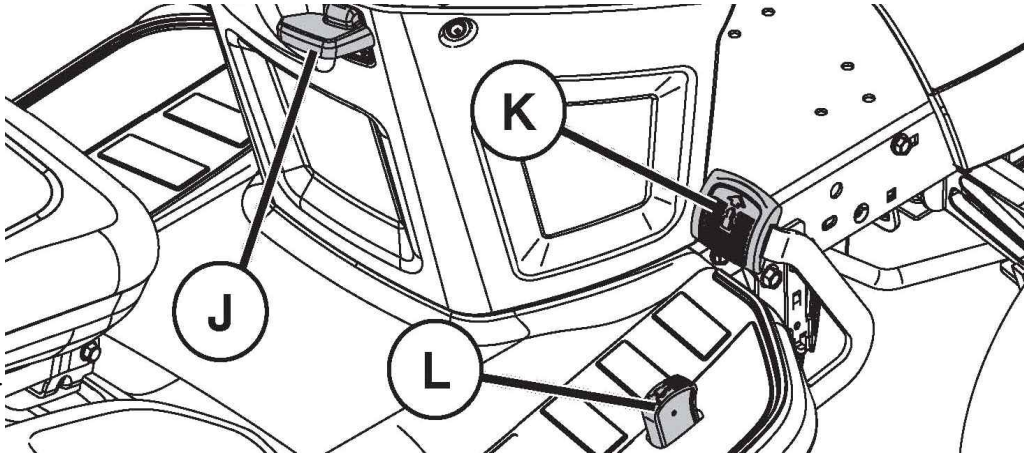

## 크루즈 컨트롤(J)

크루즈 컨트롤(주행 기능 제어 시스템)은 전진 주행만을 위해 사용 됩니다.

- 직선 상의 평평한 지형에서만 사용하십시오.
- 너무 느린 속도에서는 시스템이 해제 될 수 있습니다.
- 경사지, 거친 지형 등에서는 사용하지 마십시오.
- 원하는 속도에서 크루즈 컨트롤 레버(J)를 들어 올린 후 페달에서 발을 떼어 내십시오.
- 브레이크 페달 및 전진 페달(K)을 밟으면 크루즈 컨트롤 시스템이 해제 됩니다.

## 절단 높이의 조정

데크 높낮이 조절 레버의 위치를 원하는 높이에 두고 절단을 합니다.

- 조절 레버의 손잡이(A)를 꼭 잡은 상태에서 원하는 높이에 위치해 줍니다.
- 다음 작업 때, 이전 절단 높이(T)를 표시해둘 수 있습니다.

절단 높이는 1-1/2"에서 4" (3.8Cm ~ 10.1Cm) 정도이며, 높이는 엔진이 정지되어 있을 때, 지면과 잔디깎기 날의 차이입니다. 그러나 절단되는 높이는 잔디의 종류, 지면의 종류, 잔디의 높이에 따라 차이가 날 수 있습니다.

- 평균적으로 추운 시즌에는 약 6Cm 정도에서 더운 시즌에는 약 7.5 Cm 정도의 잔디가 가장 건강하고 보기에도 좋다고 합니다. 잔디가 알맞게 자란 후에 깎아 주십시오.
- 잔디가 15Cm 이상 자랐을 때는 두 번에 걸쳐서 잘라야 합니다. 첫 번째는 높게 절단을 하고 두 번째는 낮게 절단을 해야 합니다.

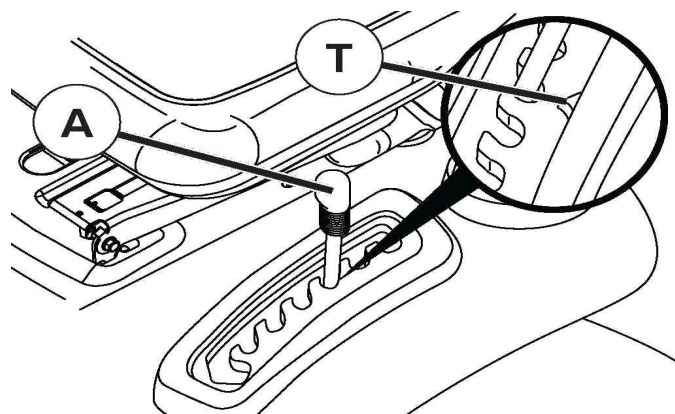

## 보조바퀴 조정

보조바퀴는 잔디를 절단할 때, 데크와 잔디를 보호할 수 있는 장치입니다.

NOTE : 보조바퀴를 조정할 때는 평평한 지면에서 조정해야 합니다.

- 최저의 높이로 자를 위치의 보조바퀴 고정판 구멍에 고정 볼트를 넣어 조립해 주십시오.

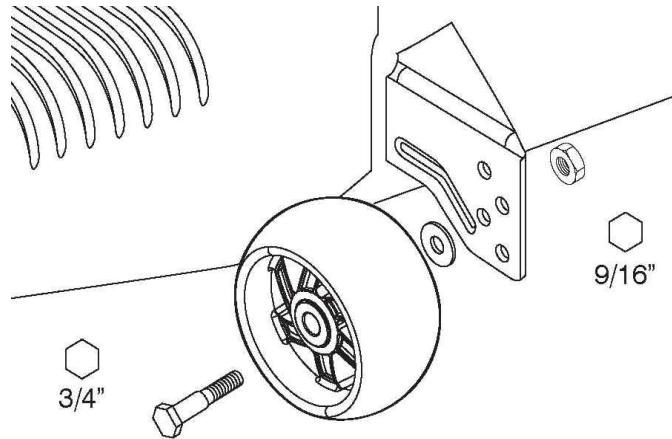

## 언덕에서의 작동

**!** 주 의 : 경사는 15도 이내에서 언덕의 위, 아래로 동작하여야 하며, 절대로 횡으로 진행해서는 안됩니다. 전복의 위험이 있습니다.

- 항상 언덕을 위, 아래로 진행할 때는 저속으로 해야 합니다.
- 절대로 언덕에서 속도를 변환하거나, 정지하지 마십시오.
- 만약 정지가 되지 않으면, 신속히 브레이크 페달을 밟고 주차 브레이크를 걸어 주십시오.
- 정지한 후 다시 이동할 때에는 주차 브레이크를 풀어주고 천천히 브레이크 페달을 떼어 움직이십시오.
- 전진 페달을 천천히 작동하여 기계를 천천히 움직이게 하십시오.
- 언덕에서 회전할 때는 아주 천천히 해야 합니다.

## 승용 잔디깎기의 작동

승용 잔디깎기는 작업자가 정위치에 있는지 확인하는 감지기들이 있습니다.

잔디깎기를 두고 자리를 떠날 때에는 항상 엔진을 정지시키고, 브레이크를 잠궜던 상태에서 자리를 이탈해야 합니다.

- 데크 높이 조절 레버를 이용하여 데크를 자를 위치에 둡니다.
- 날 회전 버튼을 위로 올려 잔디 날을 돌려줍니다.
- 잔디 날을 정지 시킬 때에는 날 회전 버튼을 아래로 내려 정지 시킵니다.

**!** 주 의 : 잔디를 깎을 때, 절대로 풀받이나 배출구가 없이 자르지 마십시오.

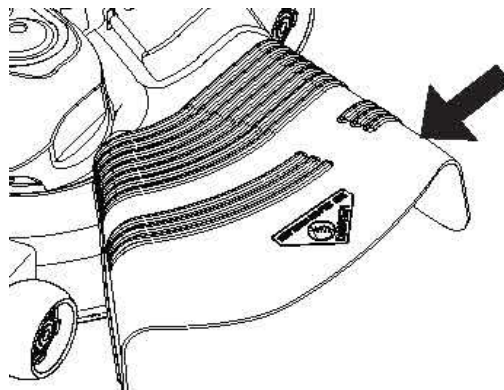

## 후진 시 날 작동 시스템(ROS)

본 장비에는 역 동작 시스템(ROS)이 장착되어 있습니다.

후진 시 날을 작동하기 위해서 키박스에서 키의 위치를 ROS 모드에 위치할 수 있도록 해야 합니다.

절대적으로 필요한 경우가 아니면 작동하지 마십시오.

주변에 아이들 또는 구경꾼들이 작업 영역에 없는 것을 확신할 경우에만 사용 하십시오.

- 브레이크 페달을 끝까지 밟으십시오.
- 엔진이 가동된 상태에서 키박스의 키를 ROS 모드로 돌려 주십시오.
- 후진하기 전에 뒤를 살피십시오.
- 천천히 후진 페달을 밟고 기계를 천천히 움직여 주십시오.
- 역 동작 작업을 마치면, 키박스의 키를 다시 일반 모드로 위치해 주십시오.



ROS 모드 위치



일반적인 엔진 가동 상태

## 이동

기아식의 경우 : 기아를 중립 상태에서 이동을 해야 합니다.

유압식의 경우 : 우측의 그림과 같이 손으로 밀어서 이동할 경우, 유압레버를 당겨서 풀림 위치에 두어야 합니다.

- 데크 높이 조절 레버를 사용해 데크를 최상의 위치로 올려 놓습니다.
- 유압 레버를 당겨 풀림 위치에 둡니다.
- 잔디깎기를 뒤에서 밀어서 이동을 합니다. (최고 2 MPH 속도)
- 견인 시(밭줄 등의 사용) 반드시 레버를 당겨 풀림 상태로 만들어야 합니다.

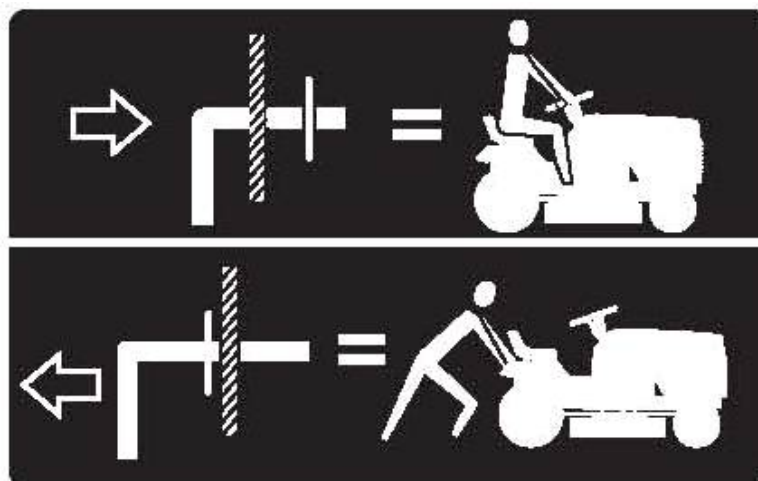



## 엔진 시동을 걸기 전..

### 엔진오일 레벨 점검

- 공장에서 출하 시에 여름용 엔진오일이 채워져 있습니다.
- 잔디깎기를 평평한 평지에 두십시오.
- 오일뚜껑의 레벨게이지를 깨끗한 휴지로 닦아 내고 다시 뚜껑을 닫은 후 몇 초간 기다린 뒤 다시 열어 레벨 게이지의 오일 위치를 확인해 주십시오.  
게이지의 정상 부분에 오일이 오도록 오일을 더해주거나 빼주십시오.
- 겨울에 사용할 때에는 겨울용 엔진 오일을 사용해야 합니다. (오일 점도표를 참조하시기 바랍니다.)
- 오일을 교체할 때에는 본 설명서의 “고객책임”부분을 참조하십시오.

### 연료보충

- 연료는 깨끗한 무연 휘발유를 사용하여야 하며, 절대로 오일과 섞은 연료는 사용해서는 안됩니다.  
구매 후 30일이 지난 연료는 사용하지 말아야 합니다.
- 중 요 : 만약 겨울에 사용할 경우(0°C 이하) 겨울용 휘발유를 사용하면 시동이 더 손쉽게 걸릴 수 있습니다.
- 위 험 : 정품의 휘발유가 아닌 알콜 계열(에탄올, 메탄올, 솔벤트)을 사용하거나, 연료가 있는 상태에서 보관하면 연료공급 계통에서 문제가 발생할 수 있습니다. 반드시 정품의 휘발유를 확인 하십시오.  
30일 이상 기계를 사용하지 않을 때는 연료탱크의 휘발유를 모두 비워내고 시동을 걸어 기화기 안의 모든 휘발유가 없어질 때까지 태워야 합니다. 절대로 엔진이나 카브레타(기화기) 청소용 크리너를 사용하지 마십시오. 엔진에 손상이 갈 수 있습니다.



주 의 : 휘발유를 절대로 뚜껑 목까지 채우지 마십시오. 그리고 만약 넘친다면, 깨끗하게 청소해주십시오.  
열기나 화기의 주위에 휘발유를 보관하거나, 열어놓지 마십시오.

### 엔진의 시동

처음 시동을 걸거나 연료가 떨어져 시동을 걸 때에는 연료가 연료탱크에서 엔진으로 이동 할 시간을 가져야 합니다.

- 유압식일 경우 유압레버를 동작위치에 둡니다.
- 좌석에 앉은 후 브레이크 페달을 밟고 주차브레이크 설정 위치에 둡니다.
- 날 회전 버튼을 정지 위치에 둡니다.
- 쇼크를 당겨 쇼크 위치에 오게 하십시오.

NOTE : 시동을 걸기 전 엔진의 상태(외기 온도, 혹은 엔진의 온도)에 따라 아래의 동작 방법을 참조하십시오.

- 시동키를 키박스에 꽂은 후 시동 위치로 시계방향으로 돌립니다. 엔진의 시동이 걸리면 가능한 한 빨리 키를 놓아 제자리로 돌아올 수 있게 해야 합니다. 시동이 걸리지 않을 때 분당 15초 이상 돌리지 말아야 합니다.(시동모터가 이상이 발생하거나, 고장이 날 수 있습니다.) 몇 번동안 시도해도 시동이 걸리지 않을 때에는 쇼크를 걸지 않은 상태에서 몇분 후 사용하시기 바랍니다.

### 더운 날의 시동(화씨 50도 이상)

- 시동을 걸 때, 악셀레버를 FAST(빠름) 위치에 둡니다.

### 추운 날의 시동(화씨 50도 이하)

- 엔진의 시동을 켤 때, 쇼크를 이용하여 시동을 걸어 줍니다.
- 엔진의 시동이 걸린 후, 몇 초 혹은 몇 분 동안 엔진의 온도가 올라가도록 한 후 사용하십시오.

### 유압식(HYDRO) 미션의 워밍 업

- 날씨가 추울 때, 전,후진을 할 경우
- 엔진의 시동을 건 후 브레이크 페달을 밟고 주차브레이크를 풀어준 후 브레이크 페달을 천천히 떼어 엔진의 동력이 천천히 미션으로 전달 될 수 있도록 하여야 합니다. 몇 분간 미션의 워밍 업이 될 수 있도록 기다려야 합니다.
- 전,후진 혹은 날을 회전 시키기 전에 엔진의 워밍 업과, 미션의 워밍 업이 되어야 합니다.

NOTE : 만약 사용하는 고도가 3000 피트(해발 900미터) 이상이거나 외기온도가 화씨 32도(섭씨 0도) 이하 일 때는 카브레타(기화기)의 연료 혼합장치를 조정해야 할 필요가 있을 수 있습니다.  
이때는 본 설명서의 “카브레타(기화기)의 조정”을 참조 하십시오.

## 5. 고객 책임

점검 일정표		매 사용전	매8시간 사용후	매25시간 사용후	매50시간 사용후	매100시간 사용후	매 시즌	보관 전
본체	브레이크 동작점검	●	●					
	타이어 압력점검	●	●					
	안전장치의 점검	●						
	느슨한 부분이 없는지 검사	●				●5		●
	잔디 날의 연마 / 교환			● 3				
	주유표에 의한 주유			●				●
	бат데리 액의 점검			● 4				
	бат데리 터미널의 점검			●				●
	미션의 냉각기 점검			●				
	V-벨트의 점검					●		
엔진	엔진오일량 점검	●	●					
	엔진오일의 교환 (오일필터 포함)				●1,2			●
	엔진오일의 교환 (오일필터 제외)			●1,2				●
	에어필터의 청소			●2				
	에어스크린의 청소			●2				
	머플러/스파크플러그 점검				●			
	오일필터의 교환(있을 경우)					●1,2		
	엔진냉각 핀의 청소					●2		
	스파크플러그의 교환					●	●	
	에어필터의 교환					●2		
	연료필터의 교환						●	

- 1 - 과다하게 사용하거나, 온도가 많이 올라갈 때는 교환해야 합니다.
- 2 - 먼지가 많거나 좋지 않은 환경에서 사용 했을 때는 여러 번 해야 합니다.
- 3 - 모래가 많은 곳에서 사용했을 경우 교환 해야 합니다.
- 4 - бат데리가 충전 액 형태가 아닐 때는 점검하지 않아도 됩니다.
- 5 - FRONT AXLE 볼트의 경우 최대 35 ft-lbs 이상으로 조여서는 안됩니다.

▶ 중 요 : 본 점검 일정표로 점검 및 관리를 하지 않을 경우 장비에 문제가 발생할 수 있으며, 이를 따르지 않았을 시 발생하는 기계 하자는 책임을 지지 않습니다.

## 일반적인 권장사항

승용 잔디깎기에 대한 보증은 작업자의 오용 또는 관리 소홀로 인한 항목은 포함되지 않습니다.

보증에 대해 전체적으로 보상을 받으려면 작업자는 이 사용 설명서의 지침대로 승용 잔디깎기를 유지, 관리 해야 합니다.

몇몇 조절은 승용 잔디깎기를 적절히 유지하기 위하여 주기적으로 행하여 질 필요가 있습니다.

본 사용자 설명서의 서비스와 조절 부분에 나와 있는 모든 조절은 적어도 매 계절에 한번은 점검되어야 합니다.

- 일 년에 한번은 스파크 플러그를 교환하고 에어필터를 청소하거나 교환해야 하며, 날과 벨트가 마모 되었는지 점검해야 합니다. 새로운 스파크 플러그와 깨끗한 에어필터는 적당한 공기와 연료의 혼합을 보증하고 엔진이 더 잘 가동되고 더 오랫동안 지속되도록 합니다.

## 각각의 사용 전

- 엔진오일의 수위를 점검하십시오.
- 브레이크의 동작을 점검하십시오.
- 타이어 압력을 점검하십시오.
- 적당한 동작을 위해 작업자 감지장치(안전장치) 및 연동 시스템을 점검하십시오.
- 풀려진 잠금장치를 점검하십시오.

## 윤활 차트

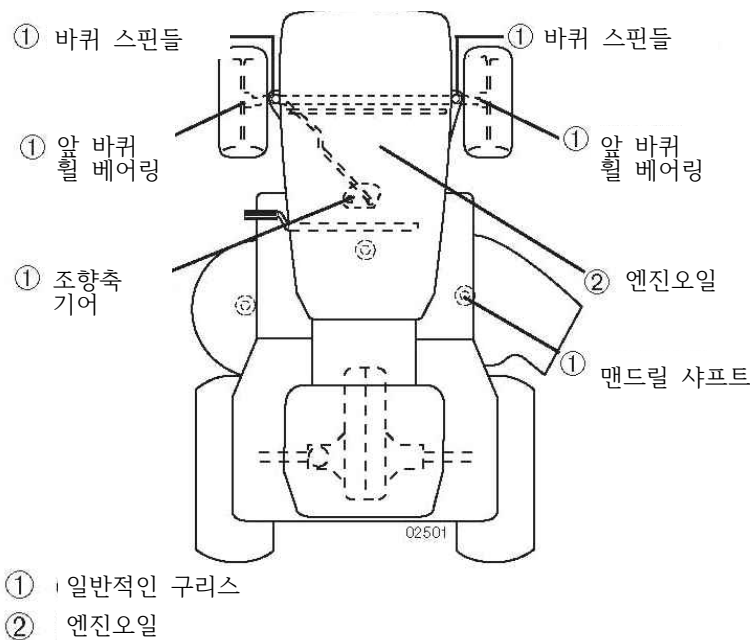

**중 요 :** 특별한 나일론(프라스틱) 베어링 부위에는 오일이나 그리스를 치지 마십시오. 끈끈한 윤활유는 먼지와 흙을 끌어들여 자체 윤활베어링의 수명을 짧게 만듭니다. 만약 특수 베어링에 윤활유를 쳐야 된다고 판단될 때는 건조된 가루형태의 그래파이트 형태의 윤활유를 조금만 사용하도록 하십시오.

## 승용 잔디깎기

어떠한 점검 및 조절 작업을 실시 할 때에는 안전규칙을 항상 따르도록 하십시오.

### 브레이크 동작

만약 최고 속도의 고속에서 6 피트(1.8M) 이상의 정지거리가 되면 브레이크를 꼭 조절해야 합니다.

## 타이어

- 모든 타이어들이 알맞은 공기압을 유지하도록 하십시오.(제품사양을 참조하십시오.)
- 휘발유, 오일, 살충제 등과 같이 타이어에 해를 줄 수 있는 것들이 타이어에 닿지 않도록 하십시오.
- 타이어에 손상을 줄 수 있는 그루터기, 돌, 깊은 도랑, 날카로운 물체 그리고 그 밖의 위험 물체는 피해 주십시오.

NOTE : 타이어 펑크를 매우거나 타이어의 공기가 천천히 빠지는 것을 예방하기 위하여 타이어 밀봉재는 해당 지역의 부품대리점에서 구입하도록 하십시오. 타이어 밀봉재는 또한 타이어의 건조 부식을 예방합니다.

## 작업자 감지 장치

작업자 감지 장치와 연동 시스템이 적절하게 동작 되도록 하십시오. 만약 승용 잔디깎기가 아래에 설명된 것과 같이 동작하지 않으면 즉시 문제 부위를 고치도록 하십시오.

- 클러치/브레이크 페달이 완전히 눌러지지 않았거나 주차 브레이크가 걸림 위치에 있지 않으면 엔진은 시동이 걸리지 않아야 합니다.
- 엔진이 가동 중에 주차 브레이크의 세팅없이 작업자가 자리를 떠나게 되면 엔진은 시동이 꺼지게 됩니다.
- 부속 클러치는 만약 작업자가 자리에 없으면 절대 작동하지 말아야 합니다.

## 잔디 날의 관리

최상의 작업을 위해 잔디깎기 날은 날카롭게 유지 되어야 합니다. 구부러지거나 손상된 날은 교환하여 주십시오

## 잔디 날 탈착

- 잔디 날에 접근할 수 있도록 데크를 최대한 위로 올리십시오.
- 날을 고정하고 있는 육각 볼트, 와셔, 평와셔를 제거하십시오.
- 새로운 날이나 재연마한 날을 방향에 맞게 그림과 같이 날개가 데크 쪽을 향하도록 장착하십시오.

**중 요 :** 정확하게 조립이 되었는지를 확인하기 위해 날의 중앙 구멍의 별 모양이 만조 부분과 정렬 되었는지 확인 해야 합니다.

- 육각볼트, 와셔, 평와셔를 그림과 같이 정확한 순서로 재 조립하십시오.
- 볼트를 단단히 조이십시오.(27~356Ft.Lbs.torque)

**중 요 :** 육각 날 볼트는 8등급의 열처리가 되어 있으므로 일반 볼트를 사용하지 마십시오.

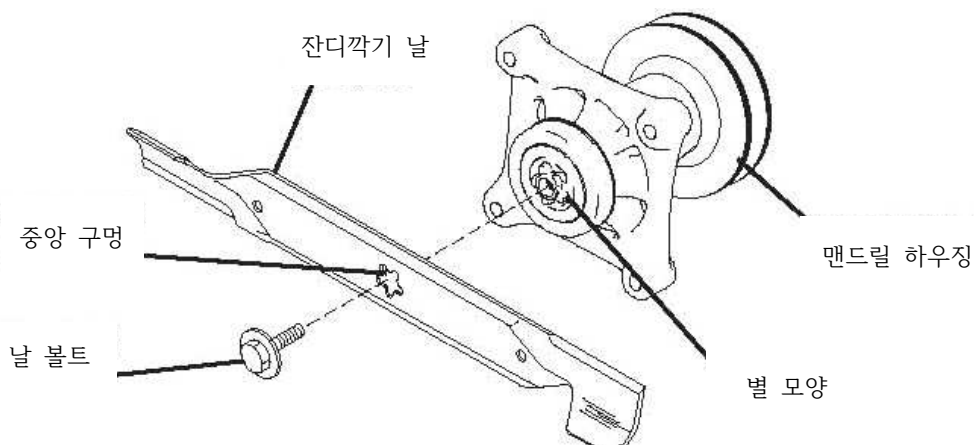

## 잔디 날의 연마

NOTE : 잔디 날의 연마는 권장하지 않습니다. 하지만 꼭 해야 한다면 날이 균형이 잡히도록 해야 합니다.

잔디 날이 균형을 유지하도록 주의를 기울여야 합니다. 불균형의 날은 과도한 진동을 일으키고 결국 잔디깎기와 엔진에 손상을 초래 합니다.

- 날은 줄 또는 회전 연마기로 연마할 수 있습니다.  
잔디깎기에 장착된 상태에서 연마하려고 하지 마십시오.
- 날의 균형을 점검하기 위해 16mm 직경의 쇠볼트, 핀 또는 원추형 균형기가 필요 합니다.  
(원추형 균형기를 사용하실 때 균형기와 같이 제공 되는 지침서를 따르도록 하십시오.)

NOTE : 균형을 확인하기 위해 못을 사용하지 마십시오. 중앙 구멍의 홈(별모양)들은 중앙에 위치한 것 같지만 실제로 그렇지 않습니다.

- 날을 쇠볼트 또는 핀의 실이 묶여 있지 않은 부위까지 밀어 넣고 볼트 또는 핀을 지면과 수평으로 유지 하십시오. 만약 날이 균형이 잡혔으면 수평위치로 남을 것입니다. 만약 그 한쪽 끝이 아래로 움직이면 날이 균형이 잡힐 때까지 무거운 부위를 연마 하도록 하십시오.

## бат데리

승용잔디깎기는 일반적인 사용에 충분한 бат데리 충전시스템을 갖고 있습니다. 하지만 자동 충전기로 бат데리를 주기적으로 충전하면 수명을 연장 시킬 수 있습니다.

- бат데리와 단자를 깨끗하게 해 주십시오.
- бат데리 볼트를 조여주십시오.
- 액 주입 구멍들을 열어주십시오.
- 6~10 암페어로 1시간동안 충전 하십시오.

NOTE : 승용 잔디깎기에 원래 장착되어진 бат데리는 뚜껑이나 커버를 열거나 제거하려고 하지 마십시오. 전해액을 보충하거나 수위를 점검할 필요는 없습니다.

## бат데리와 단자의 세척

бат데리와 단자의 부식과 먼지는 бат데리의 동력손실을 일으킵니다.

- 단자보호대를 제거하십시오.
- 먼저 검정색 бат데리 선을 푼 다음 빨간색 бат데리 선을 풀어주십시오. 그리고 бат데리를 승용 잔디깎기에서 빼내십시오.
- 일반 물을 사용하여 бат데리를 세척하고 말려 주십시오.
- 단자들과 бат데리 선 끝을 쇠솔로 광택이 날때까지 세척해 주십시오.
- 구리스나 석유계 젤로 단자를 발라주십시오.
- бат데리를 다시 장착하여 주십시오.(본 설명서의 “бат데리 교환”을 참조하십시오.)

## V - 벨트

100시간 사용 후 V-벨트의 손상과 마모를 점검하시고 필요하면 교체하여 주십시오. 벨트는 조절이 안됩니다. 마모 되어 빠지기 시작하면 벨트를 교체하여 주십시오.

## 미션 회전 축 냉각

변속기 팬과 냉각핀은 적절한 냉각을 위해 깨끗한 상태로 유지 되어야 합니다.

엔진이 가동 중 이거나 변속기가 뜨거울 때는 팬과 변속기의 청소를 시도하지 마십시오.

변속기의 밑 봉에 손상을 예방하기 위해 냉각핀의 청소용 압축공기나 고압 스프레이를 사용하지 마십시오.

- 팬 날이 손상되지 않았고, 깨끗한지 냉각 팬을 점검하십시오.
- 흙, 잔디 찌꺼기 그리고 그 밖의 물질들이 묻었는지 냉각 핀을 점검하십시오.  
밀봉이 손상되지 않도록 압축공기나 고압의 스프레이를 냉각 핀 청소를 위해 사용하지 마십시오.

### 변속기 펌프 유체

변속기 펌프는 공장에서 밀봉 되었고, 유체 유지는 전달 회전축의 수명을 위해 필요하지 않습니다. 변속기가 새거나 서비스가 필요하면 가장 가까운 곳에 있는 승인된 서비스 센터에 문의 바랍니다.

### 엔진

#### 윤활

API 서비스 등급 SF-SJ의 고품질 정화 오일만을 사용하십시오. 예상되는 작동 온도에 따라 오일의 SAE 점도 등급을 선택하십시오.

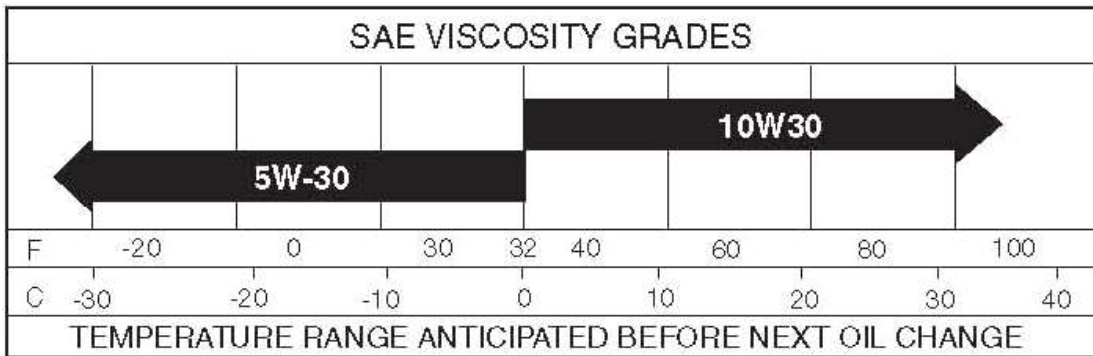

NOTE : 비록 다중점오일(5W30, 10W30 등)은 추운 날씨에서 시동을 잘 걸리게 해주지만 이러한 다중점도 오일은 화씨 32도(섭씨 0도) 이상에서 사용될 때 오일의 소모가 증가되는 결과를 나타낼 수 있습니다. 오일 수위가 낮을 때, 작동시켜 발생할 수 있는 엔진 결함을 예방하기 위해 오일 수위를 좀 더 자주 점검하여 주시기 바랍니다.

매 50시간 작동 후 오일을 교환하여 주십시오. 만약 1년에 50시간 동안 사용하지 않는다면 적어도 일 년에 한번은 교환하여 주십시오.

엔진을 시동 걸기 전과 매 작동 8시간마다 크랭크케이스의 오일 수위를 점검하여 주십시오. 오일 수위를 점검 할 때마다 오일뚜껑/수위막대를 잘 조여 주십시오.

#### 엔진오일의 교환

오일교환 전에 예상되는 온도 범위를 결정하십시오. 모든 오일은 API 서비스 등급 SF-SJ를 만족시켜야 합니다.

- 승용잔디깎기를 평평한 곳에 위치시키십시오.
- 따뜻할 때, 오일을 좀 더 잘 빼낼 수 있습니다.
- 오일을 적당한 용기에 받으십시오.
- 오일뚜껑/수위막대를 제거하십시오. 오일을 교환할 때, 먼지가 엔진에 들어가지 않도록 주의하십시오.
- 드레인 밸브의 뚜껑을 제거하고 여기에 드레인 호스를 설치하십시오.
- 안쪽으로 밀고 반시계방향으로 살짝 돌려주십시오.
- 드레인 밸브를 살짝 잡아 빼내십시오.
- 오일이 완전히 빠진 다음에 그림과 같이 안으로 밀어 밸브가 잠김 위치에 갈때까지 살짝 시계 방향으로 돌려 잠궈 주십시오.
- 드레인 호스를 제거하고 드레인 밸브의 아래 부품에 뚜껑을 다시 막아 주십시오.

- 오일 수위 막대 튜브를 통해 엔진에 오일을 채우십시오. 천천히 넘치지 않도록 부으십시오. 대략적인 용량은 이 설명서의 “제품사양”을 참조하십시오.
- 오일뚜껑/수위 막대의 게이지를 이용하여 수위를 점검하십시오. 정확한 값을 읽기 위해 수위 막대 뚜껑을 꼭 닫아 주십시오. 수위 막대의 “FULL”에 오일이 오도록 하십시오.

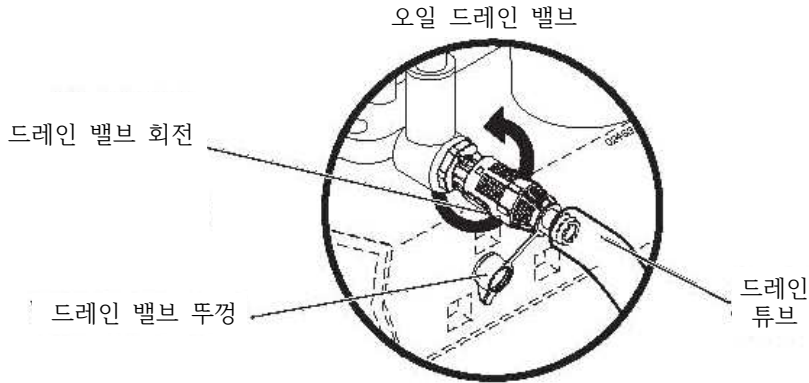

### 에어 스크린 청소

에어스크린은 과열로 인한 엔진 손상을 막기 위해 먼지와 찌꺼기가 없도록 해야 합니다. 먼지나 단단히 붙어 있는 마른 고무 섬유를 제거하기 위해 쇠솔 또는 압축 공기로 청소 하십시오.

### 엔진 공기흡입/냉각 부위 청소

적절한 냉각을 위해 잔디 스크린, 냉각 핀, 그 밖의 엔진의 외부는 항상 깨끗하게 유지 되어야 합니다.

매 동작 100시간 마다(먼지나 흙이 많은 조건에서는 좀 더 자주) 블로워 하우스와 그 밖의 냉각 덮개를 제거하십시오. 냉각 핀과 외부면을 필요한 만큼 청소한 후, 덮개를 다시 장착하십시오.

NOTE : 막힌 잔디 스크린, 먼지로 덮힌 또는 막힌 냉각 핀, 냉각 덮개가 제거된 엔진을 작동시키는 것은 과열로 인해 엔진에 손상을 일으킬 수 있습니다.

### 에어필터

더러운 에어필터를 사용하면 엔진이 적절히 작동 되지 않습니다.

매 25시간 작동 후 또는 매 계절 카트리지를 청소하십시오.

매 100시간 또는 매 계절 중 먼저 일어나는 시점에 종이 카트리지를 점검 하십시오.

먼지가 많은 조건에서는 좀 더 자주 에어필터를 청소하십시오.

### 소음기(머플러)

화재 위험이나 손상을 줄 수 있는 부식된 소음기와 불꽃 차단기를 검사하고 교환하여 주십시오.

### 스파크플러그

매번 잔디깎기 시즌의 처음 시점 또는 작동 100시간 중 먼저 돌아오는 시점에서 점화플러그를 교체하십시오.

스파크플러그의 형태와 간격은 본 설명서 “제품사양”에 나와 있습니다.

### 엔진오일 필터

매 계절 또는 잔디깎기를 1년에 100시간 이상 사용하신다면 엔진오일을 교환 할 때마다 엔진오일 필터를 교환하여 주십시오.



## 직렬 연료필터

연료필터는 매 계절에 한번은 교환해야 합니다. 만약 연료필터가 막혀 연료가 카브레타(기화기)로 흐르는 것을 방해하면 교환해야 합니다.

- 엔진이 차가워지면 필터를 빼고 연료 연결부위를 막아주십시오.
- 새로운 연료필터를 화살표가 카브레타를 향하도록 연료선의 위치에 놓아 주십시오.
- 연료의 누유가 없고 조임쇠들이 적절히 위치되었는지를 확인하십시오.
- 흘린 연료를 즉시 닦아내십시오.

## 6. 점검 및 조정



주 의 : 점검 및 조정 전에

- 클러치/브레이크 페달을 완전히 밟고 주차 브레이크를 설정 하십시오.
- 날 회전 레버를 “꺼짐” 상태에 놓으십시오.
- 시동기를 "OFF"에 놓고 키를 빼십시오.
- 잔디 날과 움직이는 모든 부품이 완전히 멈추었는지 확인하십시오.
- 스파크 플러그에서 스파크 플러그 선을 빼서 점화플러그와 닿지 않을 장소에 놓으십시오.

## 승용 잔디깎기

### 잔디깎기 데크의 제거

- 날회전 레버를 “꺼짐” 상태에 놓으십시오.
- 높이 조절 손잡이를 가장 낮은 위치로 내리십시오.
- ANTI-SWAY BAR (S) 샤시 받침대에 고정하는 스프링(B)을 제거하고 받침대에서 ANTI-SWAY BAR를 떼어 내십시오.
- 데크에서 SUSPENSION ARM(A)의 스프링(B)을 빼내고 데크에서 SUSPENSION ARM을 분리하십시오.
- 각각의 앞 연결 부위에서 2개의 스프링(B)을 제거하고 연결들을 분리시키십시오.
- 잔디깎기 데크를 앞쪽으로 밀어 전자 클러치 풀리(M) (또는 더블풀리)에서 벨트를 제거하십시오.
- 잔디깎기 데크를 승용잔디깎기의 오른쪽 아래에서 밖으로 밀어주십시오.

중 요 : 잔디깎기 데크 이외의 부속물이 승용 잔디깎기에 장착되어 있으면 앞 연결 부위를 제거하십시오.

잔디깎기 데크의 장착은 이 설명서의 조립부분에서 설명한 “잔디깎기외 구동벨트의 장착” 절차를 따르십시오.

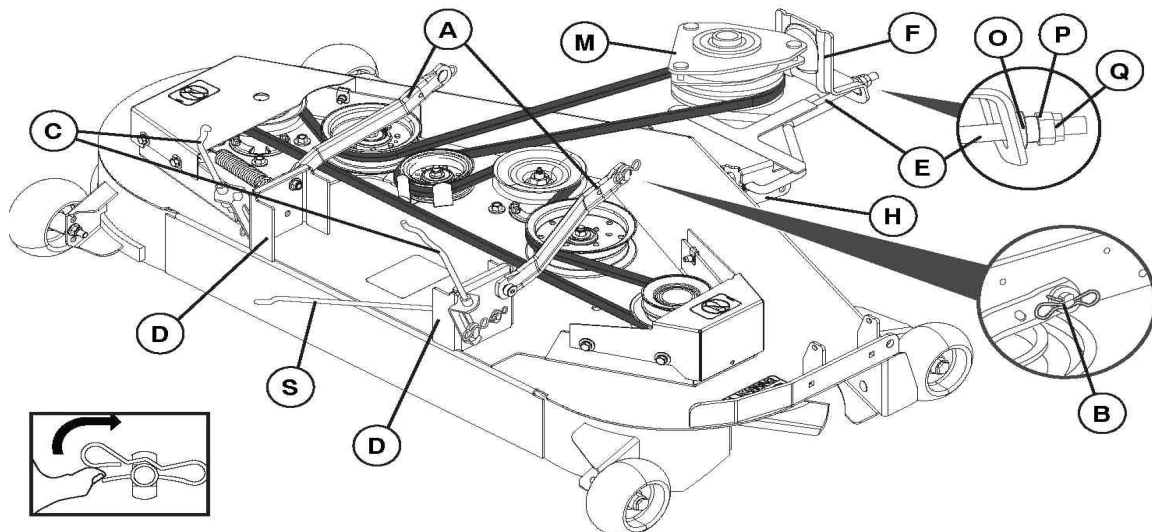

## 잔디깎기 하우징의 수평 맞추기

승용 잔디깎기를 평평한 땅이나 차도에 주차시키고 잔디깎기 데크를 조절하십시오. 타이어들이 적절한 압력으로 되어 있는지를 확인하십시오. 만약 타이어의 압력이 과다하거나 또는 부고하다면 잔디깎기 데크를 적절하게 조절할 수 없습니다.

### 양 측면 조절

- 잔디깎기 데크를 가장 높은 위치로 올리십시오.
- 잔디깎기 데크의 중앙부위에서 잔디깎기 데크의 아래쪽 끝에서 바닥까지의 거리를 측정하십시오.  
잔디깎기 데크의 양쪽에서의 거리 "A"는 서로 같거나 1/4인치 이내 이여야 합니다.
- 만약 조절이 필요하다면 잔디깎기 데크의 한쪽만을 조절하도록 하십시오.
- 잔디깎기 데크의 한쪽을 올리려면 그 쪽의 리프트 링크 조정 너트(A)를 조이십시오.
- 잔디깎기 데크의 한쪽을 낮추려면 그 쪽의 리프트 링크 조정 너트(A)를 풀어 주십시오.

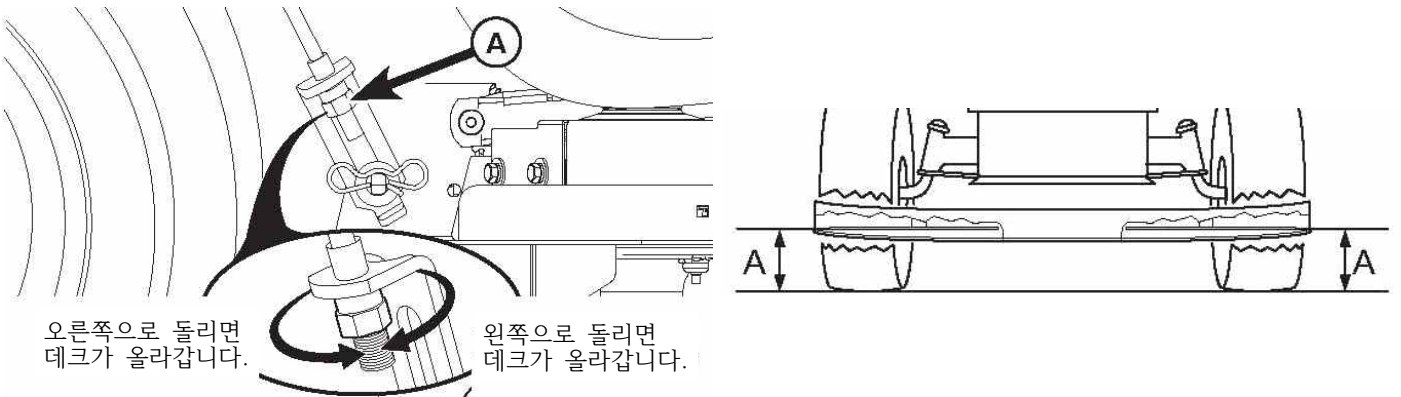

NOTE : 조정너트(A)를 3회전 시키면 높이가 약 1/8인치 (약 3밀리) 변화합니다.

- 조절 후에 다시 높이를 측정 하십시오.

### 앞과 뒤에서의 조절

중 요 : 잔디깎기 데크는 측면과 측면의 수평이 맞추어져야 합니다.

만약 필요하다면 양쪽의 앞쪽 연결 부위를 조절하여 측면과 측면의 수평이 맞도록 하십시오.

최고의 성능을 얻으려면 잔디깎기 데크가 가장 높은 위치에 있을 때, 잔디깎기 하우징은 앞쪽이 약 1/8인치 (3mm)에서 1/2인치(13mm)정도 뒤쪽보다 낮게 조절되어야 합니다. 승용잔디깎기의 오른쪽에서 조절하십시오. 그림과 같이 잔디깎기 하우징의 바닥에서 맨드릴의 앞쪽과 뒤쪽에서 거리 "B"를 측정 하십시오.

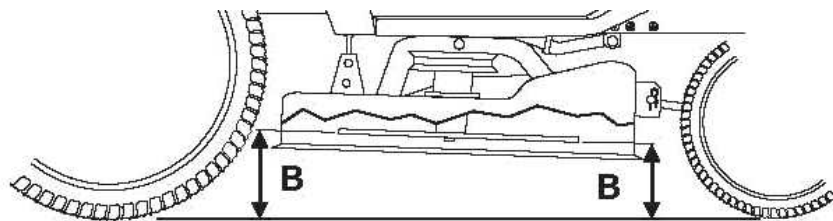

- 필요한 조절을 하기 전에 양쪽의 앞 연결부위가 같은 거리에 있는지 점검하십시오.  
양쪽의 결합은 약 10-3/8인치여야 합니다.
- 연결들이 같은 거리가 아니면 한쪽 연결을 다른쪽과 같은 높이가 되도록 조절하십시오.
- 잔디깎기 데크 앞쪽을 낮추려면 양쪽 앞 연결의 조정 너트를 동일한 횟수만큼 풀어주십시오.
- 거리 "B"RK 앞쪽이 뒤쪽보다 1/8(3mm)에서 1/2인치(13mm) 낮으면 양쪽 앞 연결에서 조정 너트를 조이십시오.
- 측면과 측면의 조절을 다시 점검하십시오.

## 잔디깎기 구동벨트의 교체

### 잔디깎기 구동벨트의 제거

- 승용잔디깎기를 평평한 면에 주차하고 주차브레이크를 걸어 주십시오.
- 왼쪽 맨드릴 커버에서 나사를 제거하고 덮개를 제거하십시오.
- 벨트를 왼쪽 맨드릴 풀리의 위로 돌려서 올려주십시오.
- 전자 클러치 풀리(또는 엔진풀리)에서 벨트를 제거하십시오.
- 맨드릴과 위쪽 데크 표면전체에 묻어 있는 먼지나 잔디뭉치들을 제거하십시오.
- 아이들 암과 2개의 아이들러 풀리가 자연스럽게 회전하는지를 점검하십시오.
- 잔디깎기 하우징에서 스프링이 아이들 암과 볼트에 확실히 걸려 있는지 확인하십시오.

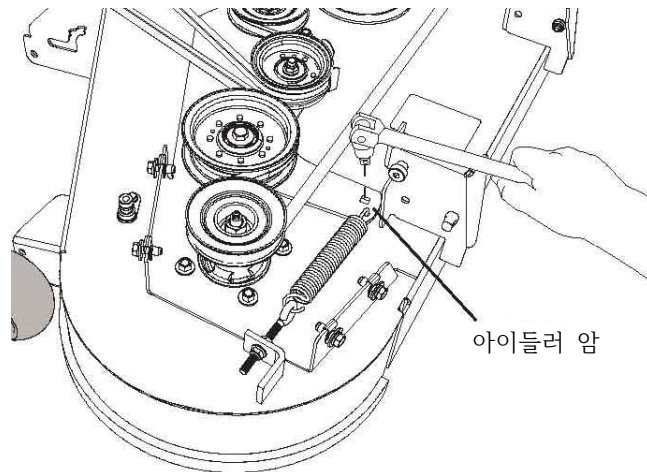

### 잔디깎기 구동 벨트의 장착

- 양쪽 아이들 풀리에 벨트를 장착하십시오. 벨트가 아이들 풀리에서 확실히 걸렸는지 확인하십시오.
- 새로운 벨트를 전자 클러치 풀리(혹은 엔진풀리)에 장착하십시오.
- 벨트를 왼쪽 맨드릴 풀리의 위쪽 홈 안으로 돌리십시오.
- 벨트가 올바르게 홈에 있고 벨트 유지기 안쪽에 끼워졌는지 확인하면서 주의 깊게 점검하십시오.
- 왼쪽 맨드릴 덮개를 조립하십시오.

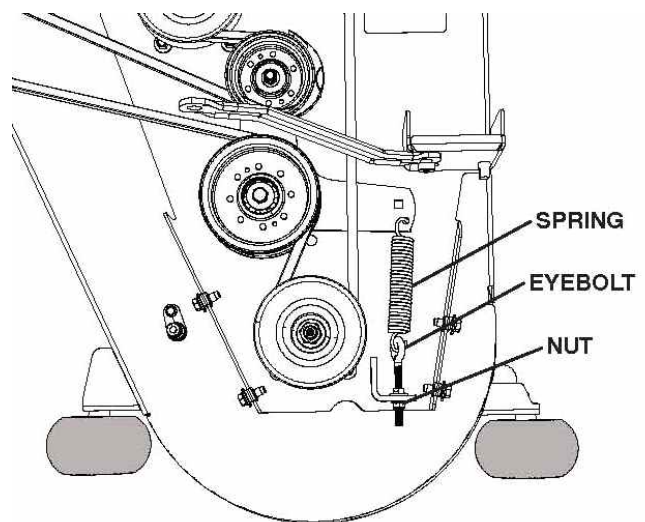
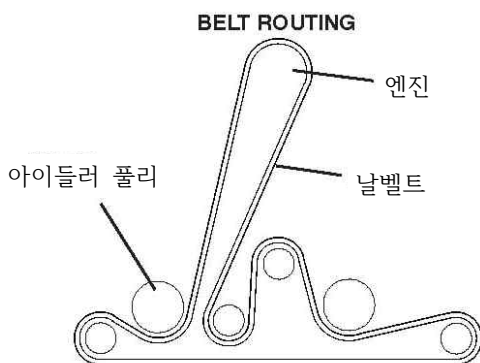

### 브레이크 조절

승용 잔디깎기에는 전달 축 측면에 조절이 가능한 브레이크 시스템이 장착되어 있습니다.

만약 승용 잔디깎기가 평지의 콘크리트 또는 포장된 면에서 가장 높은 최대 속도에서 6피트(1.8M)이상의 정지 거리가 생긴다면 브레이크를 조절해야 합니다.

- 클러치/브레이크 페달을 밟고 주차브레이크를 걸어 주십시오.
- 브레이크 동작 암과 브레이크 ROD의 너트 사이의 거리를 측정하십시오.

- 만약 거리가 1-9/16인치(4Cm)가 아니면 JAM너트를 풀고 너트를 1-9/16(4Cm)가 될 때까지 돌리십시오.
- 위에서 언급한 것과 같이 적절한 정지거리를 위해 노상실험을 하십시오. 필요하다면 재조절 하십시오.

만약 최고 속도에서 정지거리가 6피트(1.8M) 이상이면 좀 더 보수가 필요합니다. 가까운 승인된 서비스센터나 부서에 문의하십시오.

### 미션벨트의 교체

승용 잔디깎기를 평평한 면에 주차시키고 주차 브레이크를 걸어주십시오.

- 잔디깎기 데크를 제거하십시오.
- 클러치 와이어(A)의 연결을 풀어주십시오.
- 각각의 아이들 풀리에서 벨트를 풀어주십시오.(C,D,G)
- 느슨하게 된 벨트를 승용잔디깎기의 뒤쪽으로 잡아당기십시오.

벨트를 풀리에서 제거할 때 미션 냉각 팬 날 위에서 위쪽으로 주의하여 제거하십시오.(F)

- 벨트를 승용잔디깎기의 앞쪽으로 잡아당겨 전자 클러치 주위에서 아래로 제거하십시오.
- 새로운 벨트를 위의 절차와 반대로 행하여 장착하십시오.

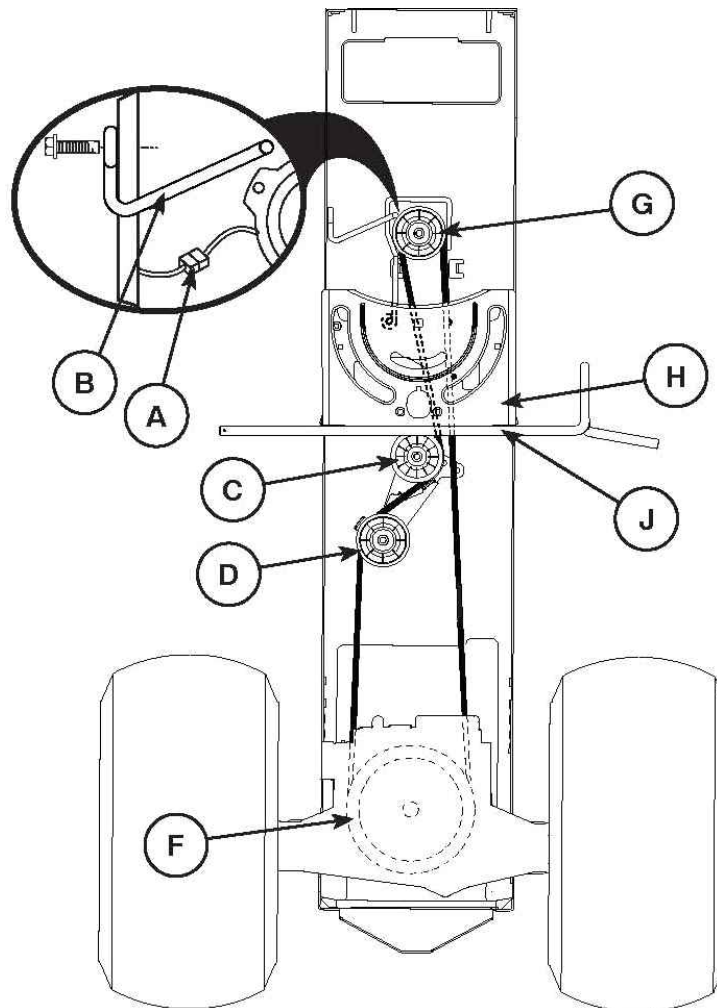

### 운전 핸들 정렬

만약 바퀴가 똑바로 앞쪽을 향하였을 때, 핸들 축이 좌에서 우로 수평이 아니면 핸들을 제거하고 본 설명서 조립부분에 있는 지침대로 다시 조립하십시오.

### 수리를 위한 바퀴의 제거

- 축을 받침대 위에 확실히 얹어 주십시오.
- 축 덮개, 리테이너 링, 와셔, 바퀴를 분리하십시오.(뒷바퀴는 사각키를 갖고 있음 - 풀지 말 것)
- 타이어를 수리하고 다시 조립하십시오.
- 뒷바퀴를 분리/조립할 때는 반드시 축에 있는 홈을 정렬시키고 사각키를 끼우십시오.
- 와셔와 SNAP RETAINING RING을 축 홈에 단단히 다시 고정하십시오.
- 축 덮개를 교체하십시오.

NOTE : 타이어 펑크를 때우거나 공기가 천천히 새는 것을 방지하기 위해 타이어 봉압재는 부품취급점에서 구할 수 있습니다. 타이어 봉압재는 또한 타이어의 마른 녹이나 부식도 예방해 줍니다.

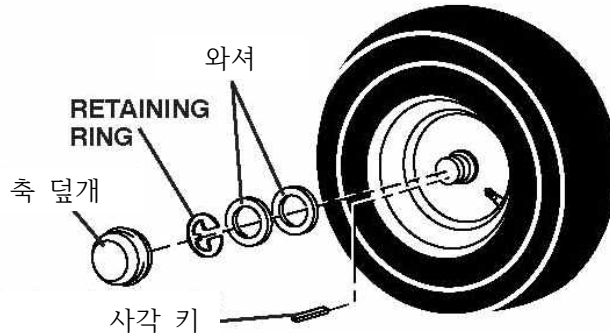

### 약한 밧데리로의 엔진 시동

주 의 : 납-산 밧데리는 가스 폭발을 일으킵니다. 점화, 불꽃, 연기나 는 물질을 밧데리에서 멀리하여 주십시오. 밧데리 주위에 있을 때는 항상 보안경을 착용하십시오. 만약 밧데리가 너무 약해 시동을 걸 수 없다면, 재충전 해야 합니다.

만약 긴급한 시동을 위해 점프선을 사용할 경우 다음의 절차를 따르십시오.

중 요 : 승용잔디깎기는 A 12V 음극 접지시스템이 장착되어 있습니다. 승용잔디깎기가 아닌 다른 장비에 이 밧데리를 사용하지 마십시오.

### 점프선의 접속

- 빨간선의 양끝을 각각의 밧데리의 양극(+) 단자에 연결하십시오. 샤시에 닿지 않도록 주의하십시오.
- 검은색 선의 끝을 가득 충전된 배터리의 음극(-) 단자에 연결하십시오.
- 검은색 선의 다른 끝을 연료탱크와 밧데리에서 멀리 떨어진 샤시에 접지시키십시오. 선을 제거하기 위해서는 순서의 반대로 하십시오.
- 검은선은 먼저 샤스에서 분리 시킨 후 충전된 밧데리에서 분리하십시오.
- 빨간선은 양쪽 밧데리에 남아 있어야 합니다.

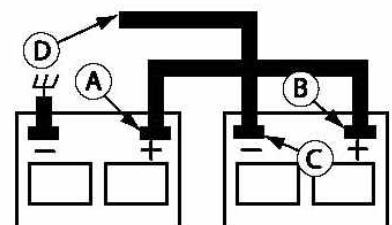

충전이 필요한 밧데리      가득 충전된 밧데리

## 배터리 교환

**주 의 :** 렌치나 다른 도구로 동시에 배터리의 양단자를 건드려 단락시키지 마십시오.  
 배터리를 연결하기 전에 금속 팔찌, 손목시계, 반지 등은 빼도록 하십시오.  
 양극 단자는 사고로 접지되어 불꽃이 튀는 것을 예방하기 위해 반드시 먼저 연결해야 합니다.

- ◎ 후드를 열어주십시오.
- ◎ 단자보호대를 제거하십시오.
- ◎ 검은색 배터리 선을 풀고난 후 빨간색 선을 풀 다음 주의해서 배터리를 승용잔디깎기에서 빼내십시오.
- ◎ 새로운 배터리를 쓰고난 배터리와 같은 단자가 같은 위치에 오도록 장착하십시오.
- ◎ 단자보호대를 장착하십시오.
- ◎ 먼저 빨간색 선을 양극(+) 배터리 단자에 그림과 같이 육각볼트와 너트로 연결하여 단단히 조이십시오.
- ◎ 검은색 접지 선을 음극(-) 배터리 단자에 남아있는 육각볼트와 너트로 연결하여 단단히 조이십시오.
- ◎ 후드를 닫아 주십시오.

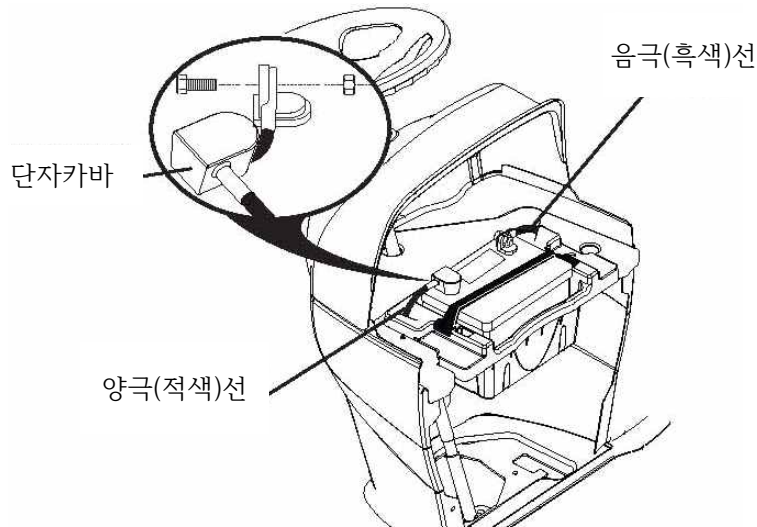

## 헤드라이트 전구 교체

- ◎ 후드를 올리십시오.
- ◎ 전구홀드를 그릴의 뒤쪽에 있는 구멍에서 잡아 빼십시오.
- ◎ 홀더에 전구를 끼우고 전구 홀더를 그릴의 뒤쪽에 있는 구멍으로 밀어 넣어주십시오.
- ◎ 후드를 닫아 주십시오.

## 퓨즈 교체

- ◎ 20 암페어 자동차용 플러그인 퓨즈로 교체하십시오.  
 퓨즈홀더는 내부에 있습니다.

## 후드의 제거와 그릴의 조립

- ◎ 후드를 올리십시오.
- ◎ 헤드라이트 전선 커넥터를 빼십시오.
- ◎ 승용잔디깎기의 앞쪽에 서서 양쪽에서 후드를 잡아 엔진 쪽으로 기울이면서 들어 올려 빼내십시오.
- ◎ 재조립 시, 위 절차와 반대로 하십시오.

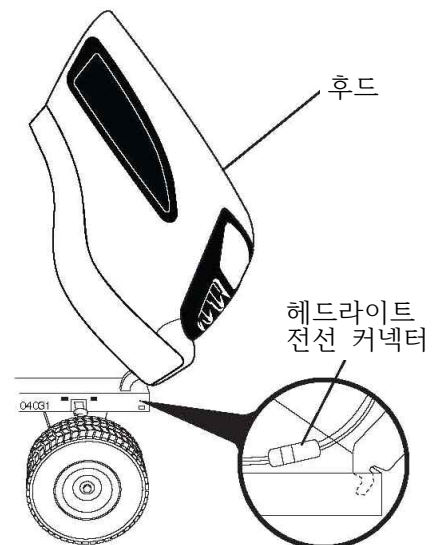



## 7. 보 관

시즌의 끝 무렵이나 30일 또는 그 이상 장비를 사용하지 않는다면, 반드시 아래의 설명과 같이 보관 절차를 이행하십시오.

**주 의 : 승용 잔디깎기를 연료의 증기가 화염이나 불꽃이 노출된 곳에 닿을 수 있는 건물 안에서 연료를 연료탱크에 채운 상태로 보관하지 마십시오. 실내에 보관하기 전에는 반드시 엔진을 차갑게 하십시오.**

### 승용잔디깎기

겨울동안 보관을 위해 잔디깎기 데크를 승용 잔디깎기에서 분리시키십시오.

잔디깎기 데크는 오랜기간동안 보관 되어야 할 경우에 전체를 깨끗이 하고 먼지, 구리스, 이물질을 제거하십시오. 깨끗하고 건조한 곳에서 보관하십시오.

- ◎ 승용잔디깎기 전체를 깨끗이 하여 주십시오.
- ◎ 벨트를 점검하고 만약 필요하다면 교체하십시오.
- ◎ 본 설명서에 설명된 것과 같이 윤활하십시오.
- ◎ 모든 너트, 볼트, 나사들이 단단히 조여지도록 하십시오. 움직이는 부품의 손상, 파괴, 마모 등을 검사하십시오. 필요하다면 교체하십시오.
- ◎ 녹 슬었거나 벗겨진 페인트 표면은 덧칠하십시오.(페인트칠 전에 가볍게 사포질을 해주십시오.)

### бат데리

- ◎ 보관을 위해 бат데리를 완전히 충전하십시오.
- ◎ 보관기간 후에 бат데리는 재충전 하십시오.
- ◎ 오랜 보관기간동안 부식과 전력의 손실을 막기 위해 장비와 бат데리 케이블은 분리를 하십시오.
- ◎ бат데리는 전체적으로 깨끗하게 관리해주십시오.(‘бат데리와 단자의 세척’ 부분 참조)
- ◎ 세척 후에 케이블들을 연결하지 않은 상태로 유지하고 бат데리 단자에 닿지 않는 장소에 놓아두십시오.
- ◎ 만약 бат데리를 보관 중에 제거한다면 бат데리를 콘크리트나 축축한 표면에 직접 보관하지 마십시오.

### 엔진

#### 연료시스템

중 요 : 보관 중 카브레타(기화기), 연료필터, 연료호스 또는 탱크와 같은 기본적인 연료시스템 부품에 형성되는 이물질이 묻어 있는 것을 예방하는 것이 중요합니다. 또한 알콜혼합연료는 보관 도중에 물을 흡수하여 분리되고 산을 형성할 수 있습니다. 산 가스는 보관도중 엔진의 연료시스템을 손상시킬 수 있습니다.

- ◎ 연료탱크를 비우십시오.
- ◎ 엔진의 시동을 걸어 연료호스와 카브레타(기화기)의 연료가 비워질 때까지 가동시키십시오.
- ◎ 연료탱크에 엔진, 카브레타(기화기)에 클리너를 사용하지 마십시오. 영구적인 손상을 일으킬 수 있습니다.
- ◎ 다음 시즌에는 새로운 연료를 사용하십시오.

#### 엔진오일

오일을 비우고(엔진을 따뜻하게하여) 깨끗한 엔진오일로 교환하십시오.

#### 실린더

- ◎ 점화플러그를 제거하십시오.

- ◎ 점화플러그 구멍을 통해 약간의 오일을 실린더 안으로 넣어 주십시오.
- ◎ 시동을 걸어 수초간 돌려 오일이 실린더 내부에 잘 퍼지도록 하십시오.
- ◎ 새로운 점화플러그로 바꾸십시오.

### 그밖의 것

- ◎ 한 시즌에서 다른 시즌으로 연료를 보관하지 마십시오.
- ◎ 철재 연료통은 녹슬면 교체하십시오. 연료 속의 녹이나 먼지는 문제를 일으킵니다.
- ◎ 가능하다면 승용 잔디깎기를 실내에 보관하고 흙이나 먼지로부터 보호하기 위해 덮어주십시오.
- ◎ 수분을 함유하지 않는 적당한 보호 덮개로 승용 잔디깎기를 덮어 주십시오. 플라스틱은 사용하지 마십시오. 플라스틱은 통풍이 안되어 응축가스가 형성되어 승용 잔디깎기를 녹슬게 할 것입니다.

**중요 :** 엔진 또는 배기구가 따뜻할 때 승용잔디깎기를 덮지 마십시오.



# 품질 보증서

## 승용 잔디깎기 품질 보증서

1. 품 명 : 승용 잔디깎기
2. 모 델 :
3. 제 조 자 : Husqvarna Outdoor Products INC.
4. 시리얼번호 :
5. 엔 진 :
6. 절 단 폭 :

고 객 명 :
주 소 :
전 화 번 호 :
구 입 장 소 :

## AFTER SALES

1. 품질보증기간 : 판매일로부터 1년 (20 . . . ~ 20 . . . )
2. 품질보증 사양
  - 소비자의 과실(본 사용설명서 참조)을 제외한 부분에 대해 판매일로부터 1년간 무상 A/S.
3. 무상 A/S 기간이 만료되거나, 기타 소비자 과실로 인해 발생하는 고장의 경우 부속품 대금 및 수리비를 실비로 청구할 수 있습니다.
4. 소모품(잔디깎기날, 오일필터, 에어필터 등)은 A/S 품목에 포함되지 않습니다.
5. 소비자의 과실
  - 규정된 정비/점검 규정을 이행하지 아니하였을 경우.
  - 외부적인 충격이나, 조작미숙으로 인한 고장 발생의 경우.

참고 : 잔디깎기는 날이 회전하는 위험한 장비이므로 사용 시에 항상 안전을 위해 정비집과 사용설명서를 반드시 숙지하고 이해한 다음 사용하시기 바라오며, 잘못된 조작이나, 정비로 인해 발생하는 안전사고에 대해서는 당사의 책임이 없음을 알려드립니다.

수입 판매원 : 우 창 통 상 (주)    대 표 이 사    구   민   옥



**N O T E**

**N O T E**

**N O T E**