

목 차

1. 안 전 지 침	2
2. 조 립	5
3. 안전한 장비 작동	7
4. 유지관리·보수	10
5. 보 관	12

1. 안전 지침

※ **중요** : 본 장비는 손이 절단되거나 튕겨져 날아가는 물질에 의해 부상당할 가능성이 있으며, 아래에 있는 안전 지시를 무시할 시 심각한 부상 또는 사망에 이를 수도 있습니다.

1. 일반적인 작동

- ◎ 작동 전 장비에 대한 본 설명서를 읽고, 이해한 후 설명서의 모든 지시를 따르십시오.
작동 전 장비의 조작 및 통제 그리고 적절한 사용방법에 대해 철저히 숙지하십시오.
- ◎ 회전 장치에 절대로 손을 올려놓거나, 다리, 발 등을 올려놓지 마십시오.
잔디 배출구는 항상 깨끗한 상태를 유지하십시오.
- ◎ 이 지침을 이해 할 수 있고, 책임감 있게 장비를 작동 할 수 있는 사람에게 장비 사용을 허락 하십시오.
- ◎ 작업 공간에는 돌, 바위, 장난감, 줄, 딱딱한 나뭇가지 등과 같이 날에 부딪혀 날아갈 수 있는 물건은 제거하여 주십시오.
- ◎ 작업하기 전에 다른 사람들을 작업공간에서 이동시키고, 작동 중 작업공간으로 사람이 들어올 시, 장비를 정지시키십시오.
- ◎ 절대로 맨발이나 샌들을 신고 작업을 하지 말아야 하며, 항상 튼튼한 신발이나, 안전화를 신고 작업을 해야 합니다.
- ◎ 절대적으로 필요치 않는 한 잔디깎기를 뒤로 당기지 말아야 하며, 장비가 이동하고 있는 동안은 항상 뒤를 주시하시기 바랍니다.
- ◎ 절대로 안전가드(카바), 플레이트, 풀통 등의 안전장치들을 제거한 상태로 장비를 사용하지 마십시오.
- ◎ 부속품(악세사리)의 장착과 적합한 사용방법은 제조자지침서를 참조하시기 바라며, 항상 제조자가 승인한 정품 부속을 사용하십시오.
- ◎ 도로를 횡단하거나, 도보로 이동할 시, 엔진 정지 상태에서(날이 돌지 않는 상태) 이동하십시오.
- ◎ 장비를 두고 자리를 비우거나 청소할 때, 혹은 이물질을 제거할 시, 항상 엔진을 정지해야 합니다.
- ◎ 풀통을 제거할 시 엔진을 정지하고 돌아가는 날이 완전히 정지 되었을 때, 제거하십시오.
- ◎ 좋은 날씨나 일광조건이 좋을 때 제초하십시오.
- ◎ 절대로 음주상태 또는 약물을 복용한 상태에서 장비를 조작하지 마십시오.
- ◎ 절대로 풀(잔디)이 물에 젖어있거나, 축축한 상태에서 사용하지 마십시오.
- ◎ 항상 작업 시에 손잡이를 잡고 이동하여야 합니다. 절대로 뛰면서 작업하지 마십시오.
- ◎ 엔진을 작동시키기 전에 항상 자동기어 레버(Self-Propelled Lever)가 장착되어 있는 경우 혹은 드라이브 클러치(Drive-Clutch)가 장착되어 있는 경우 이것들이 풀려 있는지 확인해야 합니다.
- ◎ 만약 장비를 작동시켰을 때 이상진동이 발생하면 즉시 멈추고 고장 원인을 확인해야 합니다.
진동은 일반적으로 고장의 경고입니다.
- ◎ 항상 보안경 또는 측면 보호망이 있는 안경을 착용하고 장비를 작동해야 합니다.

2. 경사면 이동

경사면은 작업자가 미끄러지거나 혹은 계곡이나 절벽 등에서 떨어지는데 위험한 요인이고 이로 인해 심각한 상해를 입을 수 있습니다. 모든 경사면은 세심한 주의를 요하며, 만약 어색하거나, 부자유스러운 자세로 작업을 해야 할 경우에는 작업을 하지 말아야 합니다.

- ◎ 경사면을 측면으로 지나가면서 제초하십시오. : 절대로 위, 아래로 이동하면서 작업하지 마십시오.
또한 경사면에서 방향을 전환할 때 극도로 조심해야 합니다.
- ◎ 작업공간에 바위, 돌, 나뭇가지 등과 같이 방해가 되는 것은 치워야 합니다.
- ◎ 구멍이나, 도랑, 혹은 부딪칠 수 있는 곳은 항상 조심스럽게 작업해야 합니다. 특히 키가 큰 풀들은 이런 장애를 숨길 수 있으므로 조심해야 합니다.

- ◎ 절대로 절벽의 끝이나 도랑 또는 축대 가까이 있는 잔디들을 제초하려 하지 마십시오.
작업자가 튼튼하지 못한 곳을 딛거나 균형을 못 잡을 수 있습니다.
- ◎ 절대로 지나친 보폭으로 경사면을 작업하지 마십시오.
- ◎ 물에 젖거나, 축축한 풀들을 자르지 마십시오. 미끄러질 위험이 있습니다.

3. 어린이

작업자가 작업하기 전에 우위의 아이들에게 위험을 알리지 않으면 심각한 사고가 발생 할 수 있습니다. 작업 중에 아이들이 접근하면 기계를 수시로 정지시켜야 합니다. 절대로 아이들이 마지막으로 본 곳에 계속 있을 것이라고 추측하지 마십시오.

- ◎ 아이들을 작업공간에서 안전한 곳으로 이동시켜야 합니다. 그리고 작업 중에 또 다른 사람(어른)이 아이들을 돌봐야 합니다.
- ◎ 만약 작업 중에 아이들이 작업공간으로 들어오면 즉시 시동을 끄고 위험을 알려야 합니다.
- ◎ 기계를 뒤로 이동하기 전에 작은 아이가 뒤쪽에 있는지 확인하십시오.
- ◎ 절대로 아이들에게 기계의 작동을 맡겨서는 안됩니다.
- ◎ 작업공간에 모퉁이, 나무, 등과 같이 사각지대가 있는 곳은 항상 조심하게 작업해야 합니다.

4. 서비스

- ◎ 휘발유나 그 밖의 연료를 옮길 때에는 세심한 주의가 필요합니다. 이것들은 가연성이 있는 기화물질 이므로 폭발의 위험이 있습니다.
 - 용기는 승인된 제품만을 사용해야 합니다.
 - 절대로 기계가 작동하고 있는 중에 연료뚜껑을 열거나 연료를 주입하지 마십시오.
연료 주입 시, 엔진이 정지 되어 완전히 식었을 때 연료를 주입해야 하며, 담배나 인화성 물질을 가까이 두지 마십시오.
 - 절대로 실내에서 연료를 주입하지 마십시오.
 - 연료가 주입된 상태에서 화염이 있는 곳이나 열기가 있는 곳에 보관하지 마십시오.
- ◎ 밀폐된 공간에서 기계를 작동하지 마십시오.
- ◎ 엔진이 가동 되고 있는 중에 기계를 조정하거나, 부속품을 교환하지 마십시오.
기계를 조정할 때는 우발적인 작동을 막기 위해 스파크플러그의 연결선을 제거하고, 이 연결선을 스파크플러그로부터 멀리 떨어져 있도록 하십시오.
- ◎ 기계의 볼트, 너트, 잔디 날의 고정 볼트 등이 단단히 조여져 있는지 확인하십시오.
- ◎ 안전장치를 절대로 조정하거나, 제거하지 마십시오. 항상 올바른 작동이 되는지 점검해야 합니다.
- ◎ 유리나 기타 이물질이 작동 중인 기계에 닿지 않도록 하십시오. 오일이나 연료가 기계에 묻지 않도록 하고, 보관 하실 때, 엔진을 충분히 식힌 후 보관하십시오.
- ◎ 만약 작동 중에 이물질이 부딪히면 기계를 정지한 후 장비를 점검하고, 재작동 전에 필요하면 부속품을 교환하십시오.
- ◎ 엔진 작동 시에 절대로 바퀴의 높이조절을 하지 마십시오.
- ◎ 풀통이 이물질에 의해서 찢어지거나, 훼손 되었을 경우 교체하거나, 정품 부속으로 교환하십시오.
- ◎ 잔디 날이 예리하게 되어 있어야 효율이 높게 제초를 할 수 있습니다. 잔디 날을 교체하거나 이동할 때는 포장을 하거나 안전장갑을 끼고 다뤄야 합니다.
- ◎ 엔진의 가버너(Governor) 스프링이나 기화기(카브레터)를 임의로 조정하여 과속으로 사용하지 마십시오.



이 기호는 중요한 안전 예방 지침입니다. “주의, 위험, 당신의 안전이 위험합니다.”라는 뜻입니다. 본 설명서에 이 기호가 나오면 주의 깊게 읽어보시고 꼭 확인하시기 바랍니다.



주의 : 항상 만일의 사고를 대비하기 위해 기계를 조정하거나, 이동, 부속품을 교환할 때는 스파크플러그의 캡을 빼서 플러그와 닿지 않게 하십시오.



주의 : 엔진의 머플러는 가동 중이나, 가동 후에도 굉장히 뜨겁습니다. 머플러에 손을 대거나 인화물질을 가까이 하지 마십시오.



경고 : 엔진 배출가스의 성분은 화학적으로 암과 기타 질병의 원인이 될 수도 있습니다.



경고 : 밧데리 액의 성분은 화학적으로 암과 기타 질병의 원인이 될 수도 있습니다. 이동시에는 항상 조심해야 합니다. 밧데리와 접촉한 후에는 항상 손을 세척하십시오.

새로운 잔디깎기를 구입하신 것을 축하드립니다.

이 잔디깎기는 최고의 신뢰성과 능력을 갖추 수 있도록 설계되어 만들어졌습니다.

구입자는 전국 대리점에서 언제라도 전문적인 기술 및 유용한 자문을 받으실 수 있습니다.

◎ 사용하시기 전에 안전지침과 조작법을 숙지하시고 사용하여야 합니다. 만일 이것을 무시하면 심각한 상해를 자신이나 주위의 사람에게 가해 질 수 있습니다. 이 책자는 버리지 마시고 꼭 보관하셔야 합니다.

◎ 이 잔디깎기는 공장에서 출하 될 때 운송을 위해 부속품들이 분리되어져 있거나, 미조립 상태일 수 있습니다. 사용하시기 전에 기계에 있는 볼트와 너트 등을 꼭 확인하여 조여주십시오.

◎ 미조립 제품의 경우 볼트, 너트, 등의 부속품들은 비닐봉투에 들어있습니다.

시리얼번호 확인

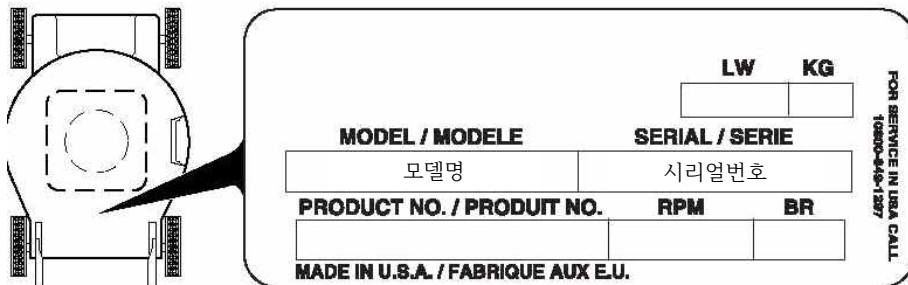

부속품 및 악세사리 구매 또는 제품에 관한 안내를 받기 위해서는 모델명, 시리얼 번호가 필요합니다.

시리얼 번호는 엔진 뒤편 데크 또는 데크 측면쪽에 스티커로 붙어 있습니다.

반드시 확인하시기 바랍니다.

2. 조립



주 의 : 조립 시, 스파크플러그 캡을 분리시키고, 플러그와 선이 접촉이 되지 않도록 하십시오.



주 의 : 절대로 배출구카바 및 풀통을 빼고(커버가 있는 기종은 상관없습니다.) 기계를 사용해서는 안됩니다. 이 장치들은 사용자를 안전하게 해줍니다.

1. 핸들 조립

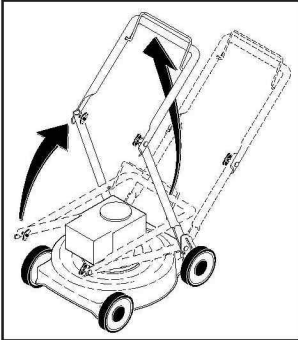

<중요> : 핸들을 펼칠 때, 케이블들이 핸들 바 사이에 끼지 않도록 해야 합니다.

- 위쪽 핸들을 들어 올리면 아래핸들이 자동적으로 위쪽으로 올려지게 됩니다.
- 위쪽 핸들을 들어 올린 후 아래핸들과 위쪽핸들 고정나사를 돌려서 단단하게 조여 주십시오.

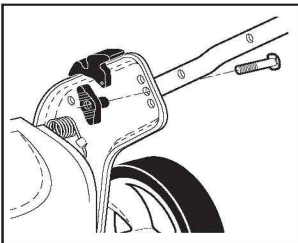

각도 조절을 할 경우 아래 핸들 부분에서 손잡이 각도를 정하여 고정나사를 단단하게 조여주십시오.

NOTE : 공장에서 출하 시, 앞바퀴의 높기와 뒷바퀴의 높기가 다르게 되어 있을 수 있습니다. 사용하기 전에 반드시 네 바퀴의 높이를 맞추어 주십시오.

2. 후면 배출(풀통 조립)

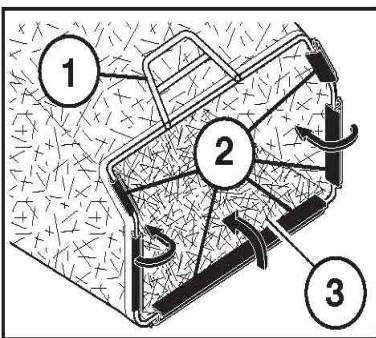

- ① 풀통 프레임 손잡이
- ② 풀통 바인딩
- ③ 풀통 입구

※ 풀통이 마모가 되어 천이 찢어지거나 구멍이 난 경우, 이물질 등이 날릴 수 있으므로 주의하시고 교체할 경우에는 정품의 소재로 교환 하십시오.

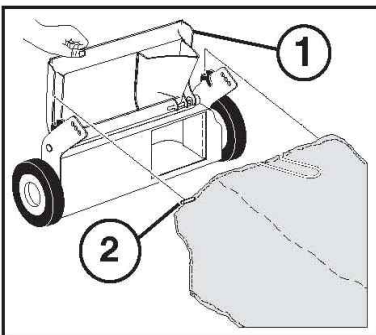

- ① 후면 카바
- ② 풀통 프레임 캐처

- 풀통 프레임에 풀통을 입힌 후 풀통의 바인딩으로 풀통프레임과 결속 시켜 주십시오.
- 데크 후면의 후면 카바를 열고 풀통 프레임 캐처를 데크 후면에 고정시켜 주십시오.
- 풀통에 가득찬 잔디를 비울 시 반드시 엔진을 정지 시킨 후 풀통을 빼내어 비워주십시오.

- 풀통 프레임에 풀통을 입힌 후 풀통의 바인딩으로 풀통프레임과 결속 시켜 주십시오.
- 데크 후면의 후면 카바를 열고 풀통 프레임 캐처를 데크 후면에 고정시켜주십시오.
- 풀통에 가득찬 잔디를 비울 시 반드시 엔진을 정지 시킨 후 풀통을 빼내어 비워주십시오.

3. 측면배출(측면배출 카바 조립)

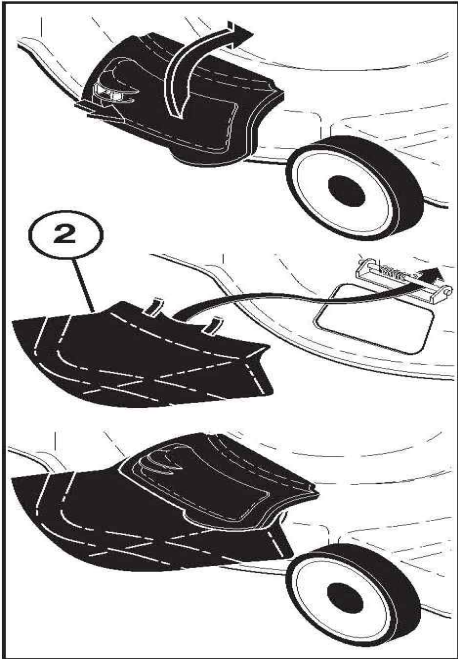

데크 측면카바를 위로 올려 열어놓은 상태에서 ② 측면배출 카바를 안쪽에 스프링이 꽂혀있는 등근 막대에 걸어 고정한 후, 열어놓았던 데크 측면카바를 측면배출카바 위로 올려놓아 주십시오.

측면배출카바 사용 시, 제조되어진 잔디는 측면으로 모두 분출되어 집니다.

4. 바퀴 높이 조절(제초 높이 조절)

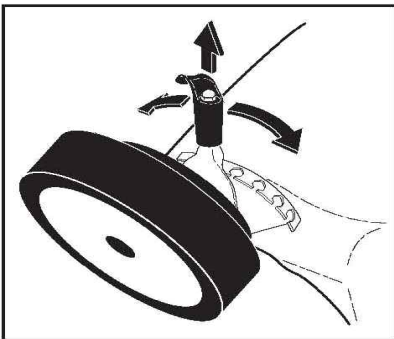

4개의 바퀴를 높이 조절을 이용하여 절단 높이를 설정할 수 있습니다. 모든 바퀴의 높이는 모두 같은 레벨로 설정되어야 하며, 윗부분의 플라스틱 손잡이를 들어 올려 앞뒤로 움직여 높이를 설정해 주십시오. (* 모델마다 높이 조절 손방이가 상이할 수 있습니다.)

5. 시동 줄 결합

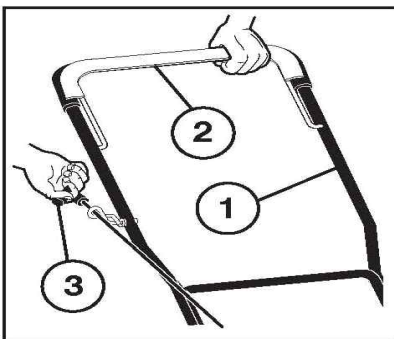

- ① 핸들 프레임
- ② 클러치케이블핸들
- ③ 스타트 핸들

클러치케이블 핸들을 잡은 상태에서 줄을 천천히 당겨 우측(또는 좌측) 핸들프레임 거치대에 걸어주십시오.

※ 항상 제초작업할 때, 측면배출, 후면배출, 멀취(분쇄)기능의 변환 방법을 기억하십시오.

- ◎ 멀취(분쇄)기능 - 멀취플레이트가 장착된 제품이 사용 가능하며, 데크측면 배출 카바와 데크후면 배출 카바를 덮어 막아주십시오.
- ◎ 후면배출(풀통사용) - 데크측면 배출 카바를 덮어 막은 후, 데크후면 카바를 열고 풀통 장착 후 사용하십시오
- ◎ 측면배출기능 - 데크 후면 카바를 덮어 후면을 막은 후, 측면배출카바를 장착 후 사용하십시오.

3. 안전한 장비 작동

WARNING

본 장비는 많은 부속들이 고속에서 높은 에너지로 작동하는 기계입니다.

심각한 부상의 위험을 최소화하기 위하여 장비를 작동할 때는 적절한 의류 및 안전장비를 사용해야 합니다. 고속으로 회전하는 칼날은 신체의 일부를 절단 할 수 있다는 것을 명심하십시오.

본 장비를 작동할 때에는 다음 사항들을 반드시 준수하십시오.

- 본 설명서를 숙지하지 않은 자는 본 장비의 사용을 허용하지 마십시오.
- 엔진이 작동하고 있는 동안 날(칼날), 벨트, 체인, 폴리 등에서 손과 발을 멀리 두고 절대 데크 아래 쪽은 손으로 잡지 마십시오. 작업 반경 최소 30미터 이내에는 사람 및 동물이 없어야 합니다.
- 본 장비는 장난감이 아닌 강력한 기계입니다. 잔디와 식물을 절단하는 것 외에 다른 용도로 절대 사용하지 마십시오.
- 운전자는 장비에서 떠날 때마다 엔진을 정지 시켜야 합니다. 데크 하단부에 잔디 또는 파편들을 청소 하기 위해 정지하는 경우, 엔진 정지 후, 약 5분후에 플러그를 제거하고, 청소하십시오.
- 고르지 못한 지형과 경사면에서 작동하는 경우 균형을 잃지 않기 위해 발을 견고하게 지지하십시오. 핸들을 잡은 상태에서 절대로 뛰지 말고, 매우 주의해서 사용하시기 바랍니다.
- 자갈길 또는 일반 도로를 지나거나 작업 외 이동 시 날(칼날)을 반드시 정지 시키십시오.
- 젖어 있거나 미끄러운 상황에서는 장비를 작동하지 마십시오.
- 본 장비는 뒤에서 운전하는 장비로서 엔진이 작동되고 있을 시, 기계의 측면과 정면에 절대 서지 마십시오.
- 어떤 상황에서도 장비의 표준 부속을 임의로 교체, 변경하지 마십시오. 장비의 임의 수정은 심각한 손상을 야기하며, 모든 보증이 무효화 됩니다.
- 기계에서 이상한 소음이나 진동이 생기면 즉시 기계를 멈추고 플러그를 제거한 후 수리하십시오. 진동은 일반적으로 장비에 문제가 생겼다는 신호입니다.
- 도로근처에서 작업 시, 주변 차량을 조심하십시오.
- 밝은 낮에만 장비를 작동하십시오.
- 장비 사용 시, 주의하십시오. 제초 작업 시 돌 및 이물질 등이 튀어 올라 장비의 베어링 및 보호대 등 장비의 부속을 손상 시킬 수 있으며, 사용자가 부상을 입을 수 있습니다. 안전 보호구를 착용하십시오.
- 20도 이상 되는 경사면에서는 작동하지 마십시오.
- 주기적으로 모든 볼트와 너트를 확인하고, 유지 보수를 실시하여 장비의 작동 상태가 양호한 상태에서 사용할 수 있도록 하십시오.

1. 연료(휘발유) 안전 관리

WARNING

휘발유는 매우 위험한 가연성 액체입니다. 가연성 증기를 방출하며, 쉽게 발화하여 화재 또는 폭발의 원인이 될 수 있습니다. 절대 휘발유의 위험을 간과하지 마십시오. 항상 다음 사항들을 준수하십시오.

- 배기가스에는 무취, 무미의 치명적 유독가스인 일산화탄소를 포함되어 있으니, 적절한 환기가 되지 않는 밀폐된 공간에서는 작동하지 마십시오.
- 연료 보관 통은 사용 목적에 맞게 설계되어 열과 불에 안전한 인가된 통을 사용하며, 어린이의 손이 닿지 않는 곳에 모든 연료와 오일을 보관하도록 하십시오.
- 장비를 사용한지 5년이 된 시점에는 의무적으로 연료 계통의 고무와 마모되거나 손상된 부속을 모두 교체하여 사용 하십시오.

- 주유 시, 반드시 엔진이 정지된 상태에서 주유해야 하며, 연료를 취급할 때는 주변에 그 누구도 흡연을 해서는 안됩니다. 주유가 끝나면, 연료뚜껑 및 오일뚜껑은 완벽하게 닫아주시기 바랍니다.
- 연료를 쏟은 경우, 엔진을 시작하지 마십시오. 유출 영역에서 멀리 떨어져 주변에서 화재가 일어날 수 있는 경우의 수를 미리 방지하도록 하십시오. 휘발유가 일정시간 지나 증발되었을 때, 제대로 폐기물 처리 할 수 있도록 유출된 연료를 제거하도록 하십시오.
- 장비를 차고지 또는 창고에 보관할 시, 엔진이 완전히 식을 때 까지 기다리십시오. 장비를 보관하는 곳에 연료가 들어 있는 기계와 연료 등의 가연성 물질을 함께 보관하지 마십시오.
- 엔진이 작동하고 있는 상태에서는 조정 또는 수리를 하지 마십시오. 반드시 시동을 끄고 약 5분정도 흐른 후 스파크 플러그를 제거한 후에 조정 또는 수리하도록 하십시오.
- 절대 엔진의 설정치를 변경하지 마십시오.
- 에어필터 또는 기화기 공기흡입구 커버를 제거한 상태에서 절대 작동하지 마십시오. 이러한 부품의 제거는 화재의 위험을 만들 수 있습니다. 에어필터 청소 시 가연성 물질을 절대 사용하지 마십시오.
- 머플러와 엔진은 매우 뜨거워 심한 화상을 입을 수 있으니 엔진이 완전히 식기 전에 절대 만지지 마십시오.

2. 오일 주입 및 주유

NOTE : 자세한 엔진 내용은 엔진 제조업체 설명서를 참조하시기 바랍니다.

NOTICE

- 엔진 시동을 걸기 전, 오일을 채워야 합니다. 본 장비는 오일 없이 제공되며, 오일의 흔적은 공장 출고 시, 테스트에서 생기는 것으로 장비를 사용하기 전 반드시 오일을 채우십시오.
- 오일의 과잉을 막기 위해 천천히 자주 주입하고, 지속적으로 오일 레벨을 확인하시기 바랍니다.

1) 오일주입



- 휘발유 전용 4행정 오일(4-CYCLE)을 약 600ml 주입하십시오.
- 오일게이지의 빗살무늬 상하 구멍 중 상단에 오일이 위치하도록 채워 주십시오.
- 오일이 상단 구멍을 넘겨 채워질 경우 기화기 쪽으로 오일이 역류하며, 또한 에어 시 오일에 젖어 사용이 불가해질 수 있습니다.
- 오일이 하단 아래로 위치해 있을 경우, 엔진 윤활작용이 원활하지 못해 심각한 파래할 수 있습니다.

2) 연료주입

WARNING

환기가 잘되고 화재의 위험이 없는 곳에서 연료를 취급하십시오.

- 연료뚜껑을 개방한 후 연료를(휘발유) 주입하십시오.
- ※ 장기보관 연료(구매 후 20일 이상 된 휘발유) 또는 장기보관 했던 연료통에 새 연료를 다시 담았을 경우 연료의 변질이 우려 되며, 변질된 연료를 사용했을 시 기화기에 심각한 고장을 야기할 수 있습니다.
- 혼합된 연료를 사용하지 마십시오.

3. 엔진의 시동

WARNING

※ 엔진시동 걸기 전 확인사항

- 엔진오일의 양을 반드시 확인하십시오.
- 본 장비는 설명서에 명시된 잔디, 잡초 등 외의 용도로 사용할 시, 심각한 부상을 입을 수 있으므로 다른 용도로 사용하지 마십시오.
- 장비 내부의 회전하는 부속 및 날 등에 접촉 시, 심각한 부상을 입을 수 있습니다. 절대 얼굴, 손, 발등의 신체부위와 옷, 신발 등을 넣지 마십시오.

- 장비의 날 또는 기타 유지보수 및 정비를 수행하기 전에는 반드시 장비의 열이 식을 때까지 기다린 후 엔진을 정지한 상태에서 스파크플러그를 분리하도록 하십시오.
- 정품의 휘발유가 아닌 알콜계열(에탄올, 메탄올, 솔벤트 등)의 휘발유를 사용하거나, 연료가 있는 상태에서 보관하면 연료공급 계통에서 문제가 발생할 수 있습니다. 반드시 정품의 휘발유를 확인하시기 바랍니다.
- 절대로 엔진이나 카브레타 클리너를 사용하지 마십시오. 연료탱크 또는 기타 부속품이 파손될 수 있습니다.

◎ 시동 및 정지 방법

1. 시동 전, 오일게이지의 오일량을 확인하십시오.
2. 연료를 주입하십시오.
3. 프라이머 펌프(뽁뽁이)를 3-5회 눌러 주십시오.(프라이머 펌프가 있는 기종에 한함.)
4. 클러치케이블 핸들을 잡아주십시오.(그림-1 참조)
5. 시동 줄을 당겨주십시오.
6. 작업 시, 자동케이블 핸들(그림-1 참조)을 서서히 당겨 속도를 조절하십시오.(자주식 모델에 한함.)
7. 방향 전환 시, 손잡이 쪽에 힘을 주어 앞바퀴를 살짝 들어 전환해주십시오.
8. 작업이 끝난 후, 클러치케이블을 놓아주면 엔진이 정지됩니다.
9. 장비에 붙어 있는 건초들은 화재의 위험성이 있으므로 작업이 끝나면, 털어내 주십시오.

※ 장비를 15일 이상 장기 보관할 경우 연료탱크 내에 연료를 제거한 후 시동을 재차 걸어 기화기 내의 연료를 모두 연소시켜주십시오.

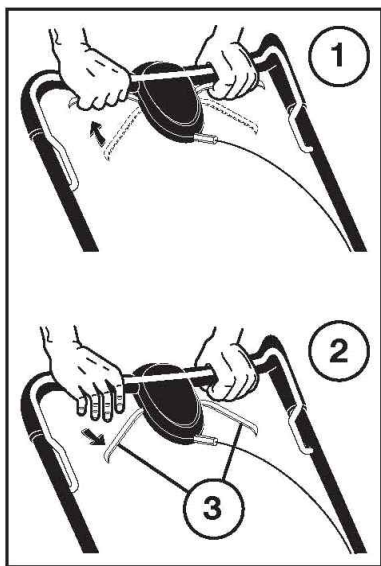

- ① 클러치케이블 핸들 잡아줍니다.
- ② 클러치케이블 핸들을 잡은 상태에서
- ③ 자동케이블 레버를 당겨주면 장비가 움직이게 됩니다.

※ 클러치케이블 핸들을 놓으면 시동이 꺼지게 됩니다.

<그림 - 1>

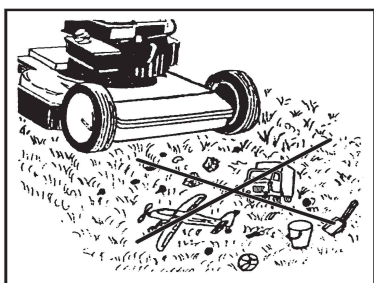

- 작업공간에 딱딱한 돌, 나무뿌리 등 이물질이 없는지 꼭 확인하시기 바랍니다.
- 작업 중에 딱딱한 물체가 잔디깎기 날에 부딪힐 경우 내부 안전장치가 파손되며 이로 인해 시동이 걸리지 않게 됩니다.

만약 시동이 걸리게 되더라도 잔디깎기 날이 휘어져 있는 상태에서 지속적으로 사용하게 될 경우 장비에 심각한 파손을 야기할 수 있습니다. 작업 중 문제가 발생 할 경우 구매처에 연락하여 조치받으시기 바랍니다.

※ 잔디 자르는 방법

- ◎ 젓지 않은 잔디, 땅이 너무 마르지 않은 상태에서 제초하는게 가장 좋습니다.
젓은 잔디는 장비에 무리를 주며 마른 땅은 과한 흙먼지를 일으킵니다.
- ◎ 잔디의 길이가 많이 긴 상태일 경우, 높이 조절을 하여 두 번에 걸쳐 제초해주시요.
길이에 비해 동체가 낮을 경우 장비에 무리가 가게 됩니다.
- ◎ 측면 배출식 잔디깎기는 시계 반대 방향으로 돌면서 잘린 잔디가 진행 방향에 방해가 되지 않게 하십시오.
- ◎ 풀통을 사용하여 제초할 경우, 잔디가 젖어있거나, 잔디의 길이가 많이 길면 풀통에 담기지 않을 수 있습니다. 이런 경우 작업속도를 늦추어 두 번에 걸쳐 잘라 주십시오.
- ◎ 풀통의 천은 청소 할 때, 물로 씻어 주시고 햇볕에 말리신 후 다시 사용하십시오.
- ◎ 풀통을 사용하여 제초할 경우 시계방향으로 돌면서 잘라 주십시오.

4. 유지관리·보수

정비일정표		매 사용시	매 사용후	매10시간 사용후	매25시간 사용후 / 매시즌	보관전	비고
본 체	볼트,너트가 느슨 해졌는지 점검	●				●	
	풀통 청소 및 점검	●	●			●	해당 기종에 한함
	전반적인 청소		●			●	
	자동기아 청소			●			해당 기종에 한함
	자동벨트 점검				●		해당 기종에 한함
	잔디깎기날 점검(연마/교체)				●		
	윤활유 주유일정에 의한 주유				●	●	
	배터리 청소/충전				●	●	해당 기종에 한함
엔 진	엔진오일 레벨점검	●					
	엔진오일 교환				●		
	에어필터 청소				●		
	머플러 점검				●		
	스파크플러그 청소/교환				●		
	에어필터의 교환				●		

※ 자사의 잔디깎기의 품질보증(1년) 사항은 위의 정비 일정표의 내용을 무시하거나 지켜지지 않았을 경우에는 해당 되지 않습니다. 사용자는 이점을 확인하고 사용할 때는 본 설명서를 꼭 참조하십시오.

- ◎ 매년/매시즌마다 스파크플러그를 교환하고, 에어필터를 청소해 주십시오. 또한 잔디깎기 날의 마모정도를 꼭 확인하십시오.
에어필터는 엔진에 유입되는 연료와 공기량에 밀접한 관계가 있으므로 항상 관리를 하십시오. 만약 에어필터가 더러워지거나, 막혀있으면, 시동이 걸리지 않거나 엔진의 효율이 급격히 낮아질 수 있습니다.
- ◎ 항상 정비일정표를 참조하고 관리하십시오.

1) 매 사용전 점검사항

- ◎ 엔진오일 레벨 점검
- ◎ 나사류 및 볼트류 조임 점검

2) 잔디깎기 날 교환

잔디깎기 날이 예리하게 관리되어져 있어야 항상 최상의 조건으로 사용할 수 있습니다. 만약 휘거나, 파손된 날은 즉시 교환해 주십시오.

- ◎ 잔디깎기를 기화기(카브레타)쪽이 위로 올라오도록 세워주십시오.
(반대로 세우게 되면 오일이 연료계통으로 흘러 시동이 걸리지 않을 수 있습니다.)
- ◎ 나무막대를 이용해 하우징과 잔디깎기 날 사이에 끼우고 날 볼트를 풀어주십시오.
- ◎ 날을 다룰 때는 항상 보호장갑을 착용하십시오.
- ◎ 날 볼트와 와셔 2개를 분리 합니다.
- ◎ 날 아답터(만조)를 빼내어 키 부분이 정상적인지 확인하고 만약 키 부분이 파손 되어져 있으면 교환 하십시오.
- 중요 : 날 고정용 볼트는 열처리 되어 있는 볼트입니다. 임의로 다른 볼트를 사용하지 마십시오.**
- ◎ 새로운 날이나 연마한 날을 순서대로 장착해 주십시오.
- ◎ 날 볼트를 단단히 조여주십시오.
- NOTE : 연마한 날을 장착할 경우 중심점으로부터 양쪽의 균형이 맞는지 반드시 확인하십시오.

3) 자주식 잔디깎기 관리

한 시즌 정도 사용 후에는 자동기어 카바의 후면에 있는 이물질들을 칼과 비슷한 도구로 긁어내십시오.

(1) 자동기어

- ◎ 매 시즌마다 자동기어케이스 주변의 이물질을 제거하여 주십시오.
- ◎ 기어케이스 안은 공장에서 출고될 때 오일이 주입되어 있습니다. 별도로 윤활유를 주입하실 필요는 없습니다.
- ◎ 만일 분해하거나, 오일을 주입해야 할 상황이면 Texaco Starplex Premium 1 구리스 상표의 제품을 넣어주십시오. 다른 오일을 주입하시면 안됩니다.

(2) 자동바퀴

- 제조 전에 자동 앞바퀴가 자연스럽게 돌아가는지 확인하십시오. 앞바퀴가 자연스럽게 돌아가지 않으면 이물질이나 잔디찌꺼기 등이 자동바퀴에 끼어 있으니 이것들을 제거하여 주십시오.
(자동바퀴 2개를 전부 점검하십시오.)
- ◎ 바퀴 커버를 제거하고, 고정너트를 풀어 주십시오.
 - ◎ 높이조절기에서 바퀴를 빼내십시오.
 - ◎ 카바나 기어부분에 끼어있는 이물질을 제거하십시오.
 - ◎ 바퀴를 다시 넣어 조립하십시오.
 - ◎ 만약 청소를 하고도 바퀴가 자연스럽게 돌아가지 않으면 기어케이스의 이상이 있을 수 있습니다. 구매처 또는 가까운 a/s 지정점을 찾아 주십시오.

(3) 엔진오일 교환

엔진오일은 처음 2시간 사용한 후 교체 하고 매 25시간 사용 후 마다 교체하십시오.
시즌이 끝나고 다음 시즌 사용 전에도 교체해 주십시오.



- ① 오일뚜껑을 열고 잔디깎기를 기화기(카브레타)쪽이 위로 올라오도록 세워 주십시오. (반대로 세우게 되면 오일이 연료계통으로 흘러 시동이 걸리지 않을 수 있습니다.)
- ② 오일이 더 이상 나오지 않으면 기계를 바로 세우고 평평한 곳에서 오일을 계이저에 맞춰 주입해주십시오.(주입 시 천천히 주입하십시오.)

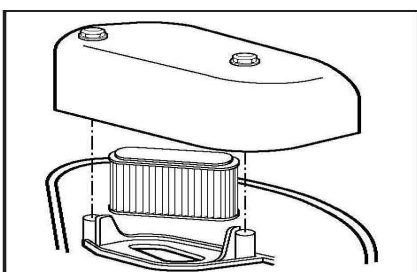

- ① 에어필터가 막혀 있거나 더러워져서 있으면 엔진의 시동이 되지 않을 수 있습니다.
- ② 에어필터는 매 사용 25시간마다 청소 해 주십시오.
매 100시간 사용 후에는 새것으로 교체하여 주십시오.

5. 보 관

잔디깎기의 사용 시즌이 끝나거나 20일 이상 사용하지 않을 때는

아래와 같이 보관절차를 밟으시기 바랍니다.



주의 : 보관할 때, 연료탱크에 절대로 연료가 없어야 하며, 스파크플러그에서 선을 완전히 분리한 후 엔진이 완전히 식었을 때 보관하십시오.

1. 잔디깎기 본체

보관하기전에 잔디깎기의 외관 및 안쪽면을 깨끗이 청소하시고, 볼트, 너트류 등이 완전히 조여져 있는지 확인하십시오.

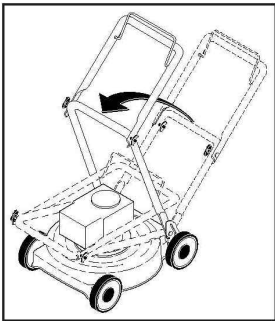

1) 잔디깎기 보관 및 운반

- ◎ 스파크플러그에서 선을 완전히 분리하십시오.
- ◎ 연료탱크 안의 연료를 모두 비워주십시오.
- ◎ 기울여서 보관하거나 운반하면 엔진오일이 에어필터를 통해 새어나오게 되므로 반드시 평평한 곳에서 보관 및 운반하십시오.

2) 엔진

(1) 연료계통

중요 : 보관하시기 전에 연료계통의 부품(기화기, 필터, 연료호스, 연료탱크)에 휘발유등이 남아있지 않게 하십시오. 또한 정품의 휘발유가 아닌 알콜계열(에탄올, 메탄올, 솔벤트 등)의 휘발유를 사용하거나, 연료가 있는 상태에서 보관하면 연료공급 계통에 문제가 발생할 수 있습니다.

- ◎ 연료탱크에서 연료를 제거합니다.
- ◎ 엔진을 가동시켜 연료계통(기화기, 연료호스)에 남아있는 연료를 완전히 태워주십시오.
- ◎ 절대로 엔진이나 카브레타 클리너를 사용하지 마십시오. 연료탱크 또는 기타 부속품에 심각한 파손을 야기할 수 있습니다.

(2) 엔진오일

- ◎ 엔진오일을 새것으로 교환해 주십시오.

(3) 실린더

- ◎ 스파크플러그를 분리하십시오.
- ◎ 오일을 29ml 정도 스파크플러그 구멍으로 넣어 주십시오.
- ◎ 스타트 핸들을 천천히 당겨서 오일이 실린더 벽면에 골고루 묻도록 해주십시오.
- ◎ 새로운 스파크플러그를 넣어주십시오.

(4) 배터리 (해당 기종에 한함.)

- ◎ 배터리에 연결된 선을 분리하고, 배터리를 약 48시간 충전해주십시오.

(5) 기타

- ◎ 지난 시즌에 사용한 연료를 사용하지 마십시오.
- ◎ 필요하면 잔디깎기에 비닐이나 기타 카바를 해주어 먼지 등에 노출되지 않도록 하십시오.

품질 보증서

잔디깎기 품질 보증서

1. 품 명 : 잔디깎기
2. 모 델 :
3. 제 조 자 : Husqvarna Outdoor Products INC.
4. 시리얼번호 :
5. 엔 진 :
6. 절 단 폭 :

고 객 명 :

주 소 :

전 화 번 호 :

구 입 장 소 :

AFTER SALES

1. 품질보증기간 : 판매일로부터 1년 (20 ~ 20)
2. 품질보증 사양
 - 소비자의 과실(본 사용설명서 참조)을 제외한 부분에 대해 판매일로부터 1년간 무상 A/S.
3. 무상 A/S 기간이 만료되거나, 기타 소비자 과실로 인해 발생하는 고장의 경우 부속품 대금 및 수리비를 실비로 청구할 수 있습니다.
4. 소모품(잔디깎기날, 오일필터, 에어필터 등)은 A/S 품목에 포함되지 않습니다.
5. 소비자의 과실
 - 규정된 정비/점검 규정을 이행하지 아니하였을 경우.
 - 외부적인 충격이나, 조작미숙으로 인한 고장 발생의 경우.

참고 : 잔디깎기는 날이 회전하는 위험한 장비이므로 사용 시에 항상 안전을 위해 정비집과 사용설명서를 반드시 숙지하고 이해한 다음 사용하시기 바라오며, 잘못된 조작이나, 정비로 인해 발생하는 안전사고에 대해서는 당사의 책임이 없음을 알려드립니다.

수입 판매원 : 우 창 통 상 (주) 대 표 이 사 구 민 옥



N O T E